

# SCHELL EDITION E

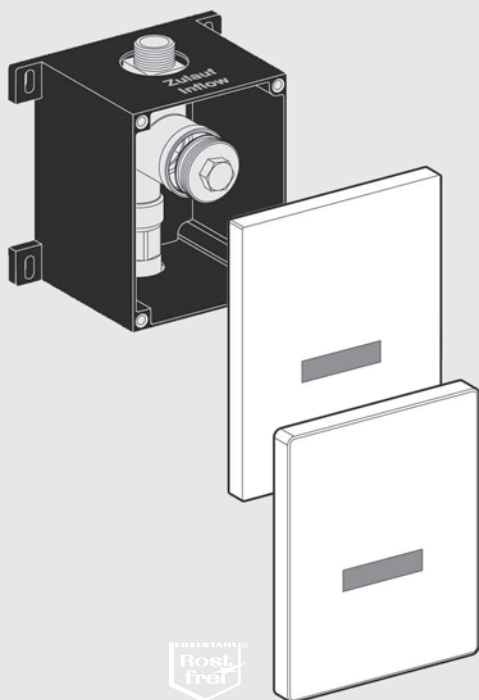

**NEU**

eSCHELL *inside.*



- P** **Instruções de montagem e de instalação do comando de urinol**  
Kit de acabamento
- I** **Istruzioni per il montaggio e l'installazione del dispositivo di cacciata elettronico per orinatoio**  
Set di montaggio a parete finita
- HU** **Vizelde vezérlés szerelési és beépítési útmutató**  
Előregyártott elemes szett
- CZ** **Montážní a instalační návod pro ovládání pisoáru**  
Přemontovaná sada
- SK** **Návod na montáž a inštaláciu ovládania pisoára**  
Hotová montážna súprava



P

I

HU

CZ

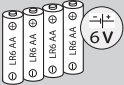
SK

|  |  |  |   |
|--|--|--|---|
|  | <p><b>Alimentação elétrica no volume de fornecimento</b><br/> <b>Alimentazione elettrica inclusa nella dotazione</b><br/> <b>Áramellátás a szállítási terjedelemben</b><br/> <b>Přívod el. proudu v rozsahu dodávky</b><br/> <b>Napájanie elektrickou energiou v rozsahu dodávky</b></p> | <p><b>Alimentação elétrica por parte da empresa construtora</b><br/> <b>Alimentazione elettrica a cura del cliente</b><br/> <b>Áramellátás a felhasználó által biztosítva</b><br/> <b>Přívod el. proudu ze strany provozovatele</b><br/> <b>Napájanie elektrickou energiou na mieste montáže (zo strany zákazníka)</b></p> |   |
|  | <p>Com compartimento da bateria<br/>                 Con vano batterie<br/>                 Elemtartóval<br/>                 S přihrádkou na baterie<br/>                 S prihradkou na batérie</p>   | <p>Com fonte de alimentação embutida<br/>                 Con alimentatore a incasso<br/>                 Süllyesztett tápegységgel<br/>                 S podomítkovým síťovým zdrojem<br/>                 S podomietkovým sieťovým zdrojom<br/>                 (# 00 949 00 99)</p>                                    | <p>Fonte de alimentação externa (9 V) ou sistema de gestão de água eSHELL (30 V) *<br/>                 Alimentatore esterno (9 V) o sistema di gestione dell'acqua eSHELL (30 V) *<br/>                 Külső tápegység (9 V) vagy eSHELL vízmenedzsment rendszer (30 V) *</p> |
|  | <p>Ligação com o servidor de gestão de água eSHELL através do Bus-Extender BE-F</p>  |  | <p>Externí síťový zdroj (9 V) nebo systém hospodaření s vodou eSHELL (30 V) *<br/>                 Externý sieťový zdroj (9 V) alebo systém manažmentu vody eSHELL (30 V) *</p>   |
|  |   |   |    |
| <b>EDIÇÃO E</b>  | <p>02 806 06 99<br/>                 02 806 15 99<br/>                 02 807 28 99</p>  | <p>02 808 06 99<br/>                 02 808 15 99<br/>                 02 809 28 99</p>  | <p>00 230 06 99<br/>                 00 230 15 99<br/>                 00 231 28 99</p>   |
| <p>Montagem<br/>                 Montaggio<br/>                 Szerelés<br/>                 Montáž<br/>                 Montáž</p> | <p><b>Pág. 12</b><br/> <b>S. 12</b><br/> <b>12 o.</b><br/> <b>Str. 12</b><br/> <b>S. 12</b></p>  | <p><b>Pág. 16</b><br/> <b>S. 16</b><br/> <b>16 o.</b><br/> <b>Str. 16</b><br/> <b>S. 16</b></p>  | <p><b>Pág. 20</b><br/> <b>S. 20</b><br/> <b>20 o.</b><br/> <b>Str. 20</b><br/> <b>S. 20</b></p> <p><b>Pág. 24</b><br/> <b>S. 24</b><br/> <b>24 o.</b><br/> <b>Str. 24</b><br/> <b>S. 24</b></p>   |

- \* O cabo H(St)H de 2x2x0,8 (por parte da empresa construtora) destina-se à alimentação elétrica para o sistema e cabo do Bus-Extender e ao mesmo tempo ao cabo de comunicações entre o sistema e o servidor de gestão de água.
- \* Cavo H(St)H 2x2x0,8 (a cura del cliente) per l'alimentazione elettrica della rubinetteria e cavo espansione bus che funge contemporaneamente da cavo di comunicazione tra la rubinetteria e il server di gestione dell'acqua.
- \* H(St)H 2x2x0,8 A kábel (felhasználó által biztosítva) egyrészt a szerelvény áramellátására és Bus-Extender-kábelként szolgál, másrészt pedig kommunikációs kábelként a szerelvény és a vízmenedzsment rendszer szervere között.
- \* Kabel H(St)H 2x2x0,8 (ze strany uživatele) slouží k přívodu el. proudu k armatuře a kabelu Bus-Extender a současně jako komunikační kabel mezi armaturou a systémem hospodaření s vodou.
- \* Kábel H(St)H 2x2x0,8 (zabezpečí zákazníka) slúži pre napájanie armatúry a kábla rozširovača zbernice a súčasne ako komunikačný kábel medzi armatúrou a serverom manažmentu vody.

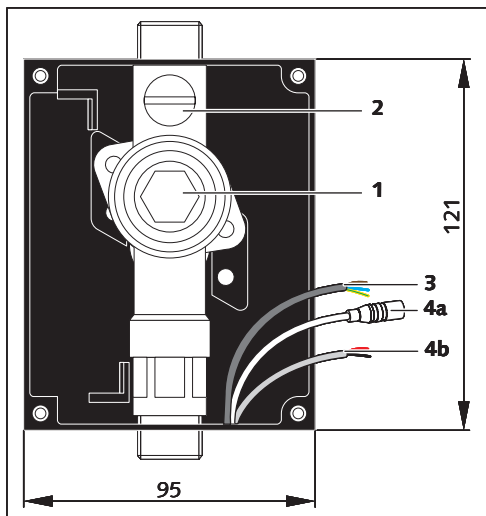

- P** Conjunto de montagem embutido após a montagem.  
Sistema de descarga de parede COMPACT II 01 193 00 99
- 1 Tampão de descarga
  - 2 Pré-bloqueio
  - 3 Fonte de alimentação embutida (230 V) # 00 904 00 99
  - 4 Na alimentação elétrica por uma fonte de alimentação externa,
    - c Fonte de alimentação embutida # 01 315 00 99 / Fonte de alimentação # 01 582 00 99 / Caixa de distribuição elétrica (9 V) # 00 570 00 99
    - d Fonte de alimentação do Bus eSHELL (30 V) # 00 505 00 99

- I** Set per l'incassatura sotto traccia montato nella costruzione senza intonaco.  
Rubinetteria di lavaggio per montaggio a parete COMPACT II 01 193 00 99
- 1 Tappo
  - 2 Rubinetto di arresto
  - 3 Alimentatore a incasso (230 V) # 00 904 00 99
  - 4 In caso di alimentazione elettrica tramite alimentatore esterno,
    - e Alimentatore a incasso # 01 315 00 99 / Alimentatore # 01 582 00 99 / Cassetta di distribuzione elettronica (9 V) # 00 570 00 99
    - f Alimentatore bus eSHELL (30 V) # 00 505 00 99

- HU** Beépíthető szett szerkezetkész épülethez a szerkezetkész víz felépítése után.  
Falba építhető öblítő szerelvény COMPACT II 01 193 00 99
- 1 Öblítődugó
  - 2 Elzárócsap
  - 3 Süllyesztett tápegység (230 V) # 00 904 00 99
  - 4 Külső tápegységen keresztül történő áramellátás esetén,
    - g süllyesztett tápegység # 01 315 00 99 / tápegység # 01 582 00 99 / elektromos elosztódoboz (9 V) # 00 570 00 99
    - h eSHELL busz tápegység (30 V) # 00 505 00 99

- CZ** Vestavěná sada pro hrubou stavbu po montáži hrubé stavby.  
Vestavná splachovací armatura COMPACT II 01 193 00 99
- 1 Vypouštěcí ventil
  - 2 Předuzávěr
  - 3 Podomítkový síťový zdroj (230 V) # 00 904 00 99
  - 4 U přívodu el. proudu přes externí síťový zdroj,
    - i Podomítkový síťový zdroj # 01 315 00 99 / Síťový zdroj # 01 582 00 99 / Elektrická rozvodná skříň (9 V) # 00 570 00 99
    - j eSHELL síťový zdroj sběrnice (30 V) # 00 505 00 99

- SK** Zabudovaná hrubá montážna súprava po hrubej montáži.  
Podomietková splachovacia armatúra COMPACT II 01 193 00 99
- 1 Splachovacia zátka
  - 2 Preduzáver
  - 3 Podomietkový sieťový zdroj (230 V) č. 00 904 00 99
  - 4 Pri napájaní elektrickou energiou pomocou externého sieťového zdroja,
    - k Podomietkový sieťový zdroj č. 01 315 00 99 / Sieťový zdroj č. 01 582 00 99 / Elektrorozvodná skrinka (9 V) č. 00 570 00 99
    - l Sieťový zdroj zbernice eSHELL (30 V) č. 00 505 00 99



## Avisos de instalação / Avvertenze per l'installazione / Telepítési útmutató / Poznámky k instalaci / Pokyny pre inštaláciu

- P** A montagem e a instalação devem ser realizadas por técnicos qualificados, segundo os requisitos de qualificação e segundo as prescrições nacionais e locais em vigor.  
Verificar a norma DIN EN 806 ff "Regulamentos técnicos para instalações de água potável", DIN 1988 ff.  
São válidas as "Condições gerais de instalação" SCHELL, em [www.schell.eu](http://www.schell.eu)
- I** Il montaggio e l'installazione sono operazioni che devono essere svolte da parte di installatori che rispondono alle qualifiche previste dalla normativa nazionale e locale.  
Consultare la norma DIN en 806 segg. "Regole tecniche per impianti di acqua potabile", DIN 1988 segg.  
Si intendono inoltre valide le "Condizioni generali di installazione" SCHELL riportate all'indirizzo [www.schell.eu](http://www.schell.eu)
- HU** A beépítést és villamos szerelést szakképzett szerelőknek kell elvégezni a minősítésre vonatkozó követelményeknek megfelelően, a nemzeti és helyi előírások szerint.  
Vesd össze: DIN en 806 ff „Műszaki szabályok vízellátó rendszerekre, DIN 1988 ff.  
A [www.schell.eu](http://www.schell.eu) címen található SCHELL "Általános szerelési feltételek" érvényesek
- CZ** Montáž a instalaci smí provádět pouze odborný instalatér v souladu s požadavky na kvalifikaci dle národních a místních předpisů.  
Srovnej DIN en 806 a násl „Technická pravidla pro instalace pitné vody, DIN 1988 a násl.  
Jsou platné "Obecné instalační podmínky" SCHELL na [www.schell.eu](http://www.schell.eu)
- SK** Montáž a inštaláciu musia vykonať kvalifikovaní inštalatéri podľa požiadaviek na kvalifikáciu v súlade s národnými a miestnymi predpismi.  
Porovnaj DIN EN 806 ff „Technické pravidlá pre inštalácie rozvodov pitnej vody, DIN 1988 ff.  
Platia "Všeobecné podmienky pre inštalácia" firmy SCHELL na stránke [www.schell.eu](http://www.schell.eu)

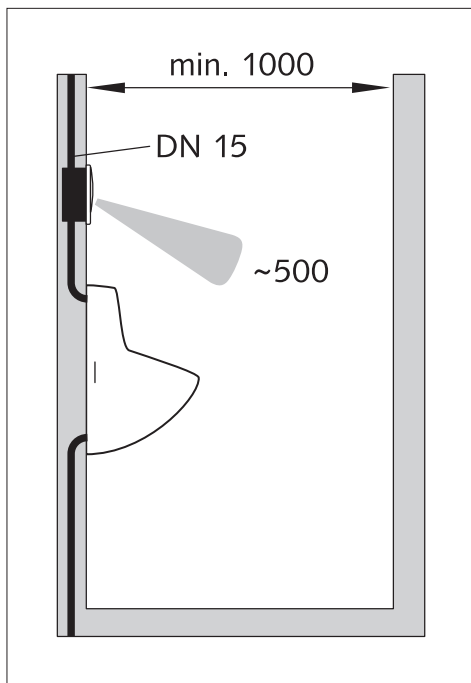

Fig. / Fig / Ábra / Pol. / Obr 1

**P**

## Dados técnicos

|                    |  |
|--------------------|--|
| Tensão de serviço  | Input:<br>100 - 240 V/50 - 60 Hz<br>Output:<br>9 V no funcionamento com rede elétrica,<br>4 x 1,5 V AA alcalinas<br>no funcionamento a bateria |
| Válvula magnética  | 6 V  |
| Pressão de fluxo   | 0,8 - 5 bar  |
| Caudal de descarga | máx. 0,3 l/s, segundo<br>DIN EN 12541  |
| Classe de ruído    | Classe I, DIN 4109   |

## Definições de fábrica

|                             |  |
|-----------------------------|--|
| Tempo da descarga           | 5 s<br>(ajustável 1 - 15 s)  |
| Alcance                     | Médio<br>(ajustável: curto, médio, longo)  |
| Enxaguamento de estagnação  | Desligado (ligado, ajustável *)  |
| Pré-descarga 1 s            | Desligado<br>(ligado, ajustável 5 - 60 min após não utilização*)                             |
| Descarga eficiente          | Desligado (ligado, ajustável)  |
| Descarga anti-odores        | Desligado (ligado, ajustável 1 - 240 h após não utilização* Tempo de descarga ver posição 1) |
| Modo de poupança de energia | Desligado *  |

\* Ajuste realizado com software eSCHELL

\*\* A ativação é realizada por um sistema de gestão de água eSCHELL

Encontram-se indicações para a programação manual a partir da página 37.

## Indicações para a instalação elétrica:

Segundo a linha adutora de corrente VDE 0100 ou prescrições nacionais semelhantes, através de um interruptor principal bipolar com pelo menos 3 mm de abertura de contacto, fusível máx. 6 A.

**Estar atento às distâncias mínimas!** (Fig. 1)





## Dati tecnici

|                          |   |
|--------------------------|---|
| Tensione di esercizio    | Input:<br>100 - 240 V / 50 - 60 Hz<br>Output:<br>9 V con funzionamento a corrente elettrica,<br>4 batterie alcaline AA da 1,5 V<br>con funzionamento a batteria |
| Valvola elettromagnetica | 6 V   |
| Pressione dinamica       | 0,8 – 5 bar   |
| Flusso di lavaggio       | max. 0,3 l/s secondo<br>DIN EN 12541  |
| Classe di rumorosità     | Classe I, DIN 4109  |

## Impostazioni di fabbrica

|                               |  |
|-------------------------------|--|
| Durata lavaggio               | 5 s<br>(regolabile da 1 a 15 s)  |
| Raggio di azione              | Medio<br>(regolabile: breve, medio, lungo)                                       |
| Lavaggio anti stagnazione     | Off (on, regolabile *)   |
| Prelavaggio 1 s               | Off<br>(on, regolabile da 5 a 60 min dopo non utilizzato*)                       |
| Modalità stadio               | Off (on, regolabile)   |
| Lavaggio antiodore            | Off (on, regolabile da 1 a 240 h dopo non utilizzato* durata lavaggio v. pos. 1) |
| Modalità risparmio energetico | Off *  |

\* La regolazione avviene con il software eSHELL

\*\* L'attivazione avviene con il sistema di gestione dell'acqua eSHELL

Le istruzioni per la programmazione manuale sono disponibili a partire da pagina 38.

## Avvertenze sull'installazione elettrica:

Rispettare la norma VDE 0100 o un'altra norma nazionale equiparabile: cavo di alimentazione dalla rete tramite interruttore principale a due poli con apertura contatto di almeno 3 mm, fusibile max. 6 A.

**Mantenere le distanze minime!** (Fig. 1)



## Műszaki adatok

|                  |   |
|------------------|---|
| Üzemi feszültség | Bemenet:<br>100 - 240 V / 50 - 60 Hz<br>Kimenet:<br>9 V hálózati üzemmód esetén,<br>4 x 1,5 V AA alkáli elemes üzemmód esetén |
| Mágnesszelep     | 6 V   |
| Folyatónyomás    | 0,8 – 5 bar   |
| Öblítőáram       | max. 0,3 l/mp<br>DIN EN 12541 szerint   |
| Zajosztály       | I. osztály, DIN 4109  |

## Gyári beállítás

|                          |  |
|--------------------------|--|
| Öblítési idő             | 5 mp<br>(beállítható 1 - 15 mp között)   |
| Hatótávolság             | Közepes<br>(beállítható: rövid, közepes, hosszú)   |
| Pangási öblítés          | Ki (Be, beállítható *)   |
| Előöblítés 1 mp          | Ki<br>(Be, beállítható 5 - 60 perc között a használat mellőzése után*)                                       |
| Stadionüzem              | Ki (Be, beállítható)   |
| Bűzelzáró-öblítés        | Ki (Be, beállítható<br>1 - 240 óra között a használat mellőzése után* az öblítési időtartamot lásd 1. tétel) |
| Energiatakarékos üzemmód | Ki *   |

\*A beállítás az eSHELL szoftverrel történik  
\*\* Az aktiválás az eSHELL vízmenedzsment rendszerrel történik

Útmutatás a kézi programozáshoz a(z) 39. oldaltól.

## Útmutatás az elektromos berendezések telepítéséhez

Az elektromos berendezések hálózati telepítéséről szóló VDE 0100 vagy hasonló nemzeti előírások betartása mellett kétpólusú, min. 3 mm érintkezőnyílású főkapcsolóval, max. 6 A biztosítékkal.

**Vegye figyelembe a minimális távolságokat!**  
(1. ábra)



## Technické údaje

|                   |   |
|-------------------|---|
| Provozní napětí   | Vstup:<br>100 - 240 V / 50 - 60 Hz<br>Výstup:<br>9 V při napájení ze sítě,<br>4 x 1,5 V AA Alkali<br>při provozu na baterie |
| Magnetický ventil | 6 V   |
| Hydraulický tlak  | 0,8 – 5 bar   |
| Splachovací proud | max. 0,3 l/s dle<br>DIN EN 12541  |
| Třída hlučnosti   | Třída I, DIN 4109   |

## Tovární nastavení

|                           |   |
|---------------------------|---|
| Doba splachování          | 5 s<br>(nastavitelná na 1 - 15 s)   |
| Dosah                     | Střední<br>(nastavitelný: Krátký, střední, dlouhý)  |
| Výplach stagnující vody   | Vyp (Zap, nastavitelné *)   |
| Předsplachování 1 s       | Vyp<br>(Zap, nastavitelné na<br>5 - 60 min není-li používáno*)                              |
| Režim na stadionu         | Vyp (Zap, nastavitelné)   |
| Vypláchnutí sifonu        | Vyp (Zap, nastavitelné na<br>1 - 240 hod není-li používáno* doba splachování viz<br>pol. 1) |
| Energeticky úsporný režim | Vyp *   |

\* Nastavení se provádí pomocí softwaru eSHELL

\*\* Aktivace se provádí pomocí systému hospodaření s vodou eSHELL

Pokyny pro manuální programování najdete od strany 40.

## Pokyn k elektrické instalaci:

Za dodržení směrnice VDE 0100 Přívod sítě nebo srovnatelných předpisů dané země prostřednictvím dvupólového hlavního vypínače s min. 3 mm šířkou rozevření kontaktů, pojistka max. 6 A.

**Dodržujte minimální vzdálenosti!** (obr. 1)



## Technické údaje

|                     |   |
|---------------------|---|
| Prevádzkové napätie | Vstup:<br>100 – 240 V / 50 – 60 Hz<br>Výstup:<br>9 V pri prevádzke v elektrickej sieti,<br>4 x 1,5 V AA alkalické batérie<br>pri prevádzke na batérie |
| Magnetický ventil   | 6 V   |
| Hydraulický tlak    | 0,8 – 5 bar   |
| Splachovací prúd    | max. 0,3 l/s podľa<br>DIN EN 12541  |
| Trieda hlučnosti    | Trieda I, DIN 4109  |

## Výrobné nastavenie

|                                  |  |
|----------------------------------|--|
| Doba splachovania                | 5 s<br>(nastaviteľná 1 – 15 s)   |
| Dosah                            | Stredný<br>(nastaviteľný: Krátky, Stredný, Dlhý)                           |
| Stagnačné splachovanie           | Vyp (Zap, nastaviteľné *)  |
| Predsplachovanie 1 s             | Vyp<br>(Zap, nastaviteľné 5 – 60 min. po nepoužití*)                       |
| Štadiónová prevádzka             | Vyp (Zap, nastaviteľné)  |
| Splachovanie zápchovej uzávierky | Vyp (Zap, nastaviteľné 1 – 24 h po nepoužití* doba splachovania p. poz. 1) |
| Režim úspory energie             | Vyp *  |

\* Nastavenie sa vykonáva pomocou softvéru eSHELL

\*\* Aktivácia sa uskutočňuje pomocou systému maňazmentu vody eSHELL

Pokyny pre ručné naprogramovanie nájdete od strany 41.

## Upozornenie k elektroinštalácii:

S dodržaním normy VDE 0100 Sieťový prívod alebo porovnateľných národných predpisov o dvojpólovom hlavnom spínači s rozpojením kontaktu min. 3 mm, pojistka max. 6 A.

**Dodržujte minimálne vzdálenosti!** (Obr. 1)



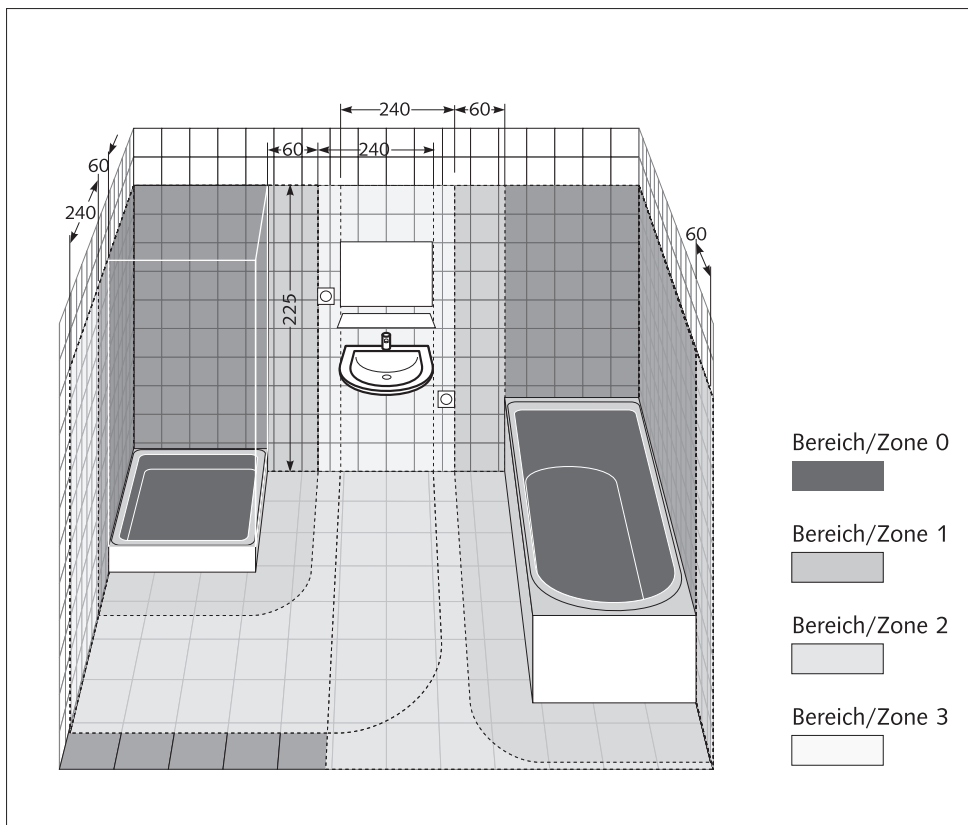

**P** Montagem da conexão elétrica respeitando as normas:

DIN VDE 0700

"Segurança dos equipamentos elétricos para uso doméstico e afins".

DIN VDE 0100

"Determinações para a criação de instalações de alta tensão, com tensões nominais de até 1000 V".

Prestar atenção às áreas de proteção com chuveiro ou banheira!

Prestar atenção às condições e regulamentos técnicos de conexão dos respectivos fornecedores de energia elétrica e água!





Realizzare l'allacciamento elettrico nel rispetto delle seguenti norme:

DIN VDE 0700

"Sicurezza delle apparecchiature elettriche per uso domestico e applicazioni simili".

DIN VDE 0100

"Costruzione di impianti elettrici di potenza con tensioni nominali fino a 1000 V".

Mantenere le distanze di sicurezza nei locali in cui è presente una doccia o una vasca da bagno!

Rispettare le condizioni tecniche di allacciamento della competente azienda fornitrice di elettricità e acqua!



A villamos bekötés kialakítása a következők figyelembe vételével:

DIN VDE 0700

"Háztartási és hasonló jellegű villamos készülékek biztonsága".

DIN VDE 0100

"Erősáramú berendezések telepítésének meghatározása 1000V-ig".

Vegye figyelembe a védelmi területeket a zuhanyzós vagy fürdőkádás helyiségekben!

Vegye figyelembe a mindenkor illetékes áram- és vízszolgáltató vállalatok műszaki csatlakozási feltételeit!



Montáž elektrické přípojky za dodržení:

DIN VDE 0700

"Bezpečnost elektrických přístrojů pro použití v domácnostech a k podobným účelům".

DIN VDE 0100

"Pravidla pro instalaci silnoproudých zařízení se jmenovitým napětím do 1000 V".

Dodržujte ochranné oblasti v prostorách se sprchou nebo vanou!

Dodržujte technické podmínky připojení stanovené příslušným podnikem zajišťujícím distribuci elektřiny a vody!



Montáž elektrickej prípojky pri dodržaní normy:

DIN VDE 0700

„Bezpečnosť elektrických spotrebičov pre domácnosť a na podobné účely“.

DIN VDE 0100

„Nariadenie pre postavenie silnoprúdových zariadení s menovitým napätím do 1000 V“.

Dbajte na ochranné priestory v miestnostiach so sprchou alebo vaňou!

Dodržujte technické podmienky pripojenie príslušného kompetentného dodávateľa elektrickej energie a vody!

Processo / Processo / Lefolyás / Průběh / Priebeh

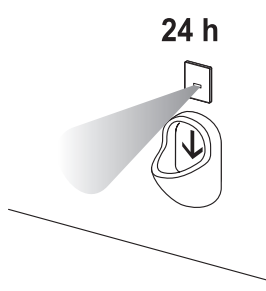
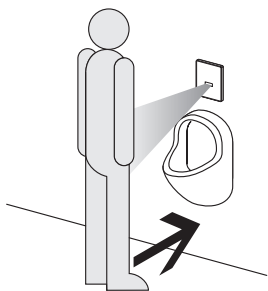

|   |                              |   |
|---|------------------------------|---|
| <p><b>P</b> Tempo mín. de permanência<br/>4 s</p>   | <p>Descarga 1 - 15 s</p>     | <p>Descarga de estagnação ligada<br/>24 h* após a última utilização/diariamente a cada 24 h*<br/>Tempo de descarga 30 s**</p> |
| <p>* ajustável 1 - 240 h com software eSCHELL<br/>** ajustável 5 - 600 s com software eSCHELL</p>               |                              |   |
| <p><b>L</b> Tempo minimo di attesa 4 s</p>  | <p>Lavaggio 1 - 15 s</p>     | <p>Lavaggio anti stagnazione On<br/>24 h* dopo ultimo utilizzo / quotidianamente ogni 24 h*<br/>Durata lavaggio 30 s**</p>    |
| <p>* regolabile da 1 a 240 h con software eSCHELL<br/>* regolabile da 5 a 600 s con software eSCHELL</p>        |                              |   |
| <p><b>HU</b> Minimális késleltetési idő<br/>4 mp</p>  | <p>Öblítés 1 - 15 mp</p>     | <p>Pangási öblítés Be<br/>24 óra* az utolsó használattól számítva / naponta 24 óránként*<br/>Öblítési időtartam 30 mp**</p>   |
| <p>* beállítható 1 - 240 óra eSCHELL szoftverrel<br/>** beállítható 5 - 600 mp eSCHELL szoftverrel</p>          |                              |   |
| <p><b>CZ</b> Minimální aktivace 4 s</p>   | <p>Splachování 1 - 15 s</p>  | <p>Splachování stagnace Zap<br/>24 hod* po posledním použití / denně každých 24 hod*<br/>Délka splachování 30 s**</p>         |
| <p>* lze nastavit 1 - 240 hod pomocí softwaru eSCHELL<br/>** lze nastavit 5 - 600 s pomocí softwaru eSCHELL</p> |                              |   |
| <p><b>SK</b> Minimálna čakacia doba 4 s</p>   | <p>Splachovanie 1 - 15 s</p> | <p>Stagnačné splachovanie Zap<br/>24 h* po poslednom použití / denne každých 24 h*<br/>Doba splachovania 30 s**</p>           |
| <p>* nastaviteľné 1 - 240 h so softvérom eSCHELL<br/>** nastaviteľné 5 - 600 s so softvérom eSCHELL</p>         |                              |   |

**Descarga eficiente / Modalità stadio / Stadionüzem / Režim na stadionu / Štadiónová prevádzka**

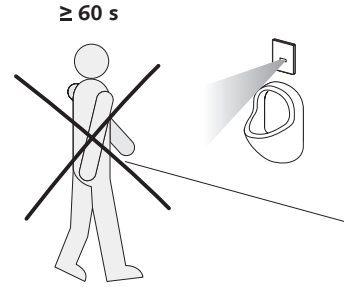
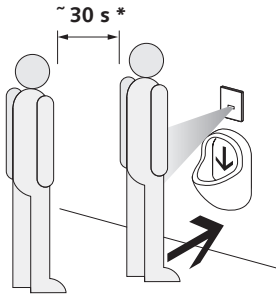

|  |   |
|--|---|
| <p><b>P</b> ≤ 30 s* entre 2 utilizadores<br/>=&gt; Modo automático de descarga ligado;<br/>Tempo de descarga 1s/utilizador</p>   | <p>Nenhum utilizador ≥ 60 s*<br/>=&gt; Descarga eficiente automática desligada</p>  |
| <p>*Definições de fábrica: Descarga eficiente ligada ≤ 30 s, ajustável 20 - 60 s com software eSHELL<br/>Descarga eficiente desligada ≥ 60 s, ajustável 60 - 300 s com software eSHELL</p> |   |
| <p><b>I</b> ≤ 30 s* tra 2 utilizzi<br/>=&gt; modalità stadio automatica on;<br/>durata lavaggio 1s/utente</p>  | <p>nessun utilizzo ≥ 60 s*<br/>=&gt; modalità stadio automatica off</p>             |
| <p>* Impostazioni di fabbrica: modalità stadio on ≤ 30 s, regolabile da 20 a 60 s con software eSHELL<br/>modalità stadio off ≥ 60 s, regolabile da 60 a 300 s con software eSHELL</p>     |   |
| <p><b>HU</b> ≤ 30 mp* 2 használó között<br/>=&gt; Automatikus stadion program be;<br/>Öblítési idő 1s/használó</p>   | <p>Nincs használó ≥ 60 mp*<br/>=&gt; Stadion üzem automatikusan ki</p>              |
| <p>* Gyári beállítás: Stadionüzem be ≤ 30 mp, 20 - 60 mp eSHELL szoftverrel beállítható<br/>Stadionüzem be ≥ 60 mp, 60 - 300 mp eSHELL szoftverrel beállítható</p>                         |   |
| <p><b>CZ</b> ≤ 30 s * mezi 2 uživateli<br/>=&gt; Zap automatický program stadion;<br/>Délka splachování 1s/uživatel</p>  | <p>Žádný uživatel ≥ 60 s*<br/>=&gt; Režim stadion se automaticky vypne</p>          |
| <p>* Tovární nastavení: Zap režim stadion ≤ 30 s, lze nastavit 20 - 60 s pomocí softwaru eSHELL<br/>Vyp režim stadion ≥ 60 s, lze nastavit 60 - 300 s pomocí softwaru eSHELL</p>           |   |
| <p><b>SK</b> ≤ 30 s* medzi 2 používateľmi<br/>=&gt; Automatický štadiónový program zap; doba splachovania 1s/používateľ</p>  | <p>Žiadny používateľ ≥ 60 s*<br/>=&gt; Štadiónová prevádzka automaticky vypnutá</p> |
| <p>* Výrobné nastavenie: Štadiónová prevádzka zap ≤ 30 s, nastaviteľné 20 - 60 s so softvérom eSHELL<br/>Štadiónová prevádzka vyp ≥ 60 s, nastaviteľné 60 - 300 s so softvérom eSHELL</p>  |   |

# Exemplo de montagem / Esempio di montaggio / Szerelési példa / Příklad montáže / Priklad montáže

- P** **Exemplo de montagem**  
Ordem de montagem do sistema de urinol em parede COMPACT II/Módulo de montagem COMPACT II SCHELL com alimentação elétrica via compartimento de bateria. Possibilidade de ligação com o servidor de gestão de água eSCHELL através do Bus Extender Rádio BE-F.
- I** **Esempio di montaggio**  
Montaggio in serie della rubinetteria di lavaggio da parete per orinatoio COMPACT II / Modulo di montaggio SCHELL COMPACT II con alimentazione elettrica tramite vano batterie. Possibilità di collegamento al server di gestione dell'acqua eSCHELL tramite l'espansione bus WiFi BE-F.
- HU** **Szerelési példa**  
Sorosan beszerelt COMPACT II fali beépítésű vizelde-öblítő szerelvény / SCHELL COMPACT II szerelőmodul áramellátással elemtartón keresztül. Opció: hálózatba kötés az eSCHELL vízmenedzsment rendszerrel a rádiós BE-F Bus-Extenderen keresztül.
- CZ** **Příklad montáže**  
Řadová montáž splachovací armatury pisoáru pod omítku COMPACT II / montážní modul SCHELL COMPACT II s přívodem el. proudu prostřednictvím přihrádky na baterie. Možnost připojení k serveru systému hospodaření s vodou eSCHELL přes bezdrátový Bus-Extender BE-F.
- SK** **Priklad montáže**  
Radová montáž podomietkovej splachovacej armatúry pisoára COMPACT II / SCHELL Montážny modul COMPACT II s napájaním z priehradky na batérie. Možnosť prepojenia so serverom manažmentu vody eSCHELL cez bezdrôtový rozširovač zbernice BE-F.

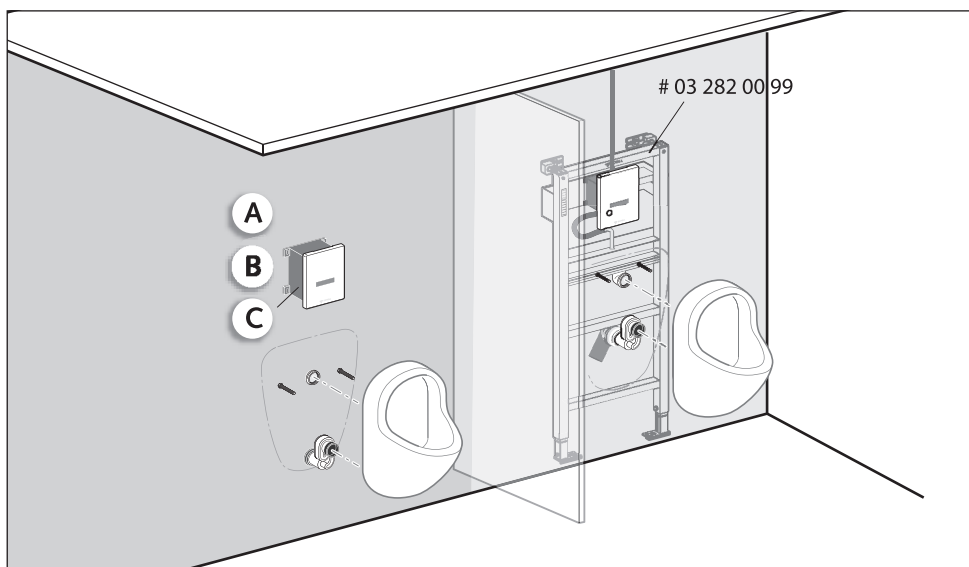

|   |  | <b>P</b>                     | <b>I</b>  | <b>HU</b>                  | <b>CZ</b>                | <b>SK</b>                   |
|---|--|------------------------------|---|----------------------------|--------------------------|-----------------------------|
| A | # 02 806 06 99<br># 02 806 15 99<br># 02 807 28 99 | Comando de urinol EDIÇÃO E   | Dispositivo di cacciata elettronico per orinatoio EDITION E | EDITION E vizelde vezérlés | Ovládání pisoáru EDICE E | Ovládanie pisoára EDITION E |
| B | # 01 557 00 99                                     | Compartimento da bateria 6 V | Vano batterie 6 V   | Elemtartó 6 V              | Přihrádka na baterie 6 V | Priehradka na batérie 6 V   |

**Accessórios / Accessori / Tartozékok / Příslušenství / Príslušenstvo**

**eSCHELL & BE-F**

| C | # 00 502 00 99 | Bus-Extender Rádio BE-F | Espansione bus WiFi BE-F | Rádiós BE-F Bus-Extender | Bezdrátový Bus-Extender BE-F | Bezdrôtový rozširovač zbernice BE-F |
|---|----------------|-------------------------|--------------------------|--------------------------|------------------------------|-------------------------------------|

# Montagem do modelo da bateria com definições de fábrica

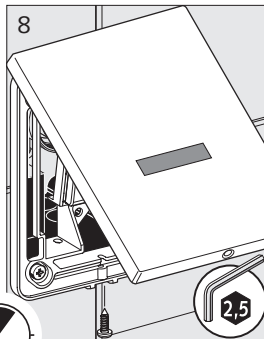
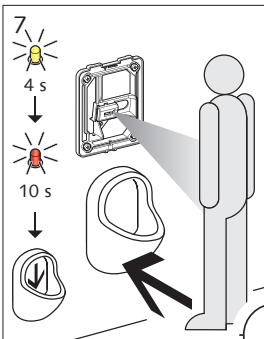
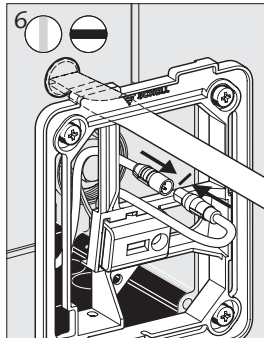
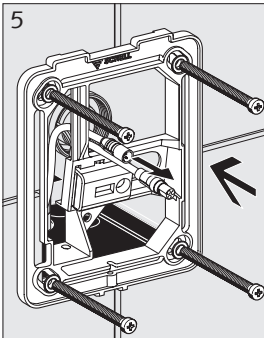
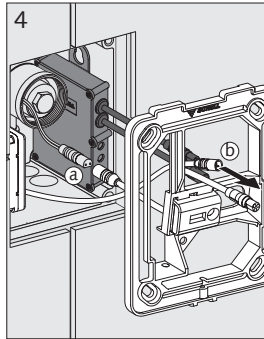
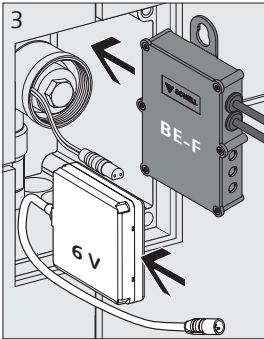
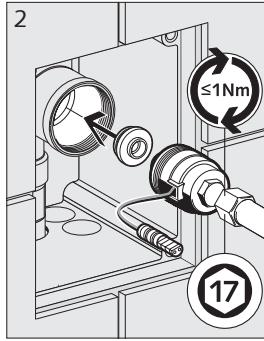
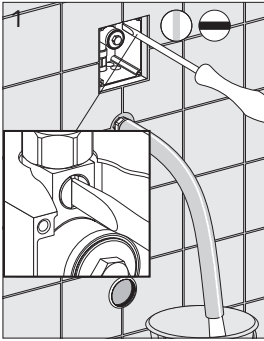

## P Montagem

- 1 Descarregar a tubagem e depois fechar o pré-bloqueio
- 2 Encaixar o adaptador na válvula magnética  
Encaixar a válvula magnética, apertar só manualmente ( $\leq 1\text{ Nm}$ )
- 3 Inserir compartimento de bateria # 01 557 00 99  
Se necessário inserir BE-F  
(para mais informações, ver sistema de gestão de água eSHELL)
- 4 (a) Ligar o conector módulo E à válvula magnética;  
(b) Avançar com o conector módulo E (ou conector BE-F) e conector do compartimento de bateria através do quadro
- 5 Aparafusar o quadro com o sistema eletrônico.

### Atenção:

Instalar os urinóis antes de abrir o pré-bloqueio!

- 6 Abrir o pré-bloqueio;  
Ligar o conector módulo E (ou conector BE-F) ao conector do compartimento de bateria.

O LED no campo de sensor pisca; não posicionar nenhuns objetos ou mãos na área do sensor, até o LED apagar.  
Realizar um controlo de funcionamento.

- 7 Fase de treino 5 min.  
Tempo mín. de permanência 4 s  
Utilizador detetado -> LED pisca a amarelo,  
Sistema pronto para descarga -> LED pisca a vermelho, 10 s depois é efetuada uma descarga na área de deteção.  
(Máx. tempo de permanência padrão 2 min.  
O sistema efetua uma descarga). Se necessário, alterar os parâmetros, ver pág. 37.

- 8 Posicionar a placa frontal dentro da fase de treino

### Aviso:

Ter atenção ao posicionamento correto das ligações de encaixe!



# Montaggio versione a batteria con impostazioni di fabbrica / Szerelés: Elemes kivitel gyári beállítással

## I Montaggio

- 1 Sciacquare la tubazione e chiudere il rubinetto di arresto
- 2 Montare l'adattatore alla valvola elettromagnetica  
Montare la valvola elettromagnetica serrandola solo manualmente ( $\leq 1$  Nm)
- 3 Inserire il vano batterie # 01 557 00 99  
Eventualmente inserire l'espansione bus BE-F (per ulteriori informazioni vedere il sistema di gestione dell'acqua eSCHELL)
- 4 (a) Collegare la spina del modulo elettronico alla valvola elettromagnetica;  
(b) Far passare attraverso il telaio la spina del modulo elettronico (e/o la spina BE-F) e la spina del vano batterie in modo che fuoriescano dalla parte anteriore
- 5 Avvitare il telaio all'elettronica.

### Attenzione:

Installare gli orinatoi prima di aprire il rubinetto di arresto!

- 6 Aprire il rubinetto di arresto;  
collegare la spina del modulo elettronico (e/o la spina BE-F) alla spina del vano batterie.  
Il LED lampeggia nel pannello sensori: non tenere nessun oggetto o le mani nel raggio d'azione dei sensori sino a quando il LED si spegne.  
Eseguire una prova di funzionamento.
- 7 Fase di apprendimento 5 min.  
Tempo minimo di attesa 4 s,  
Utente rilevato -> LED giallo lampeggia,  
Rubinetteria pronta per il lavaggio -> LED rosso lampeggia, dopo 10 s nell'area di rilevamento avviene un lavaggio.  
(max. tempo di attesa di default 2 min. viene effettuato un lavaggio). Eventualmente modificare i parametri, vedere p. 38.
- 8 All'interno della fase di apprendimento montare il frontalino

### Avvertenza:

In caso di allacciamenti a spina fare attenzione al corretto posizionamento!

## HU Szerelés

- 1 Öblítse ki a vezetékét, majd zárja be az elzárócsapot
- 2 Az adaptert csúsztassa rá a mágnesszelepre  
Helyezze be a mágnesszelepet, csak kézi erővel húzza meg ( $\leq 1$  Nm)
- 3 Illesze be az elemtartót # 01 557 00 99  
Szükség esetén helyezze be a BE-F modult (További információkat lásd: eSCHELL vízmenedzsement rendszer)
- 4 (a) Az E-csatlakozódugóját kösse össze a mágnesszeleppel;  
(b) Az E-modul csatlakozódugóját (ill. a BE-F csatlakozódugót) és az elemtartó csatlakozódugóját a kereten át húzza előre
- 5 Csavarozza fel az elektronikát tartalmazó keretet

### Figyelem:

A vízellét az előtt szerelje fel, mielőtt kinyitná az elzárócsapot!

- 6 Nyissa ki az elzárócsapot;  
Az E-modul csatlakozódugóját (ill. a BE-F csatlakozódugóját) kösse össze az elemtartó csatlakozódugójával.  
Az érzékelő mezőben lévő LED villog, ne tartson semmilyen tárgyat, ill. a kezét az érzékelő tartományába addig, míg a LED ki nem alszik.  
Végezze el a működés ellenőrzését.
- 7 Betanítási fázis 5 perc  
Minimális késleltetési idő 4 mp,  
Használó érzékelve -> a LED sárgán villog,  
Szerelvény öblítésre kész -> a LED pirosan villog,  
10 mp múlva az érzékelő tartományban öblítés történik.  
(Standard maximális késleltetési idő 2 perc Öblítés történik). Szükség esetén módosítsa a paramétereiket, lásd 39. oldal.
- 8 A betanítási fázis során helyezze fel az elülső lemezt

### Figyelem:

Dugaszos csatlakozásoknál ügyeljen azok megfelelő elhelyezésére!

# Montáž provedení na baterie s továrním nastavením / Montáž vyhotovenia s batériou s výrobným nastavením

## **CZ** Montáž

- 1 Propláchněte vedení, poté zavřete předuzávěr
- 2 Nasadte adaptér na magnetický ventil  
Nasadte magnetický ventil, dotáhněte silou ruky ( $\leq 1$  Nm)
- 3 Vložte příhrádku na baterie # 01 557 00 99  
Příp. vložte BE-F  
(Další informace viz systém hospodaření s vodou eSCHELL)
- 4 (a) Spojte konektor el. modulu s magnetickým ventilem;  
(b) Konektor el. modulu (resp. konektor BE-F) a konektor příhrádky na baterie prostrčte rámem dopředu
- 5 Našroubujte rám s elektronikou.

### **Pozor:**

Nainstalujte pisoár před otevřením předuzávěru!

- 6 Otevřete předuzávěr;  
Konektor el. modulu (resp. konektor BE-F) spojte s konektorem příhrádky na baterie.  
Kontrolka LED bliká na snímacím poli, do snímacího prostoru nepokládejte žádné předměty resp. ruce dokud kontrolka LED nezhasne.  
Proveďte funkční zkoušku.
- 7 Fáze učení 5 min.  
Minimální doba prodlevy 4 s,  
Uživatel rozpoznán -> LED bliká žlutě,  
Armatúra připravena ke spláchnutí -> LED bliká červeně, po 10 s v detekční zóně proběhne spláchnutí.  
(Standard max. doba aktivace 2 min.  
Provede se spláchnutí). Příp. změnit parametry viz str. 40.
- 8 Během fáze učení nasadte čelní desku

### **Upozornění:**

U zásuvných spojení dbejte na správnou polohu!

## **SK** Montáž

- 1 Vypláchnite potrubie, potom zatvorte preduzáver
- 2 Nasuňte adaptér na magnetický ventil  
Nasadte magnetický ventil, utiahnite ho len ručne ( $\leq 1$  Nm)
- 3 Vložte priehradku na batérie # 01 557 00 99  
Příp. vložte BE-F  
(ďalšie informácie nájdete v systéme manažmentu vody eSCHELL)
- 4 (a) konektor E-modulu spojte s magnetickým ventilom;  
(b) konektor E-modulu (příp. konektor BE-F) a konektor priehradky na batérie prestrčte dopredu cez rám
- 5 Naskrutkujte rám s elektronikou.

### **Pozor:**

Pisoár nainštalujte skôr ako otvoríte preduzáver!

- 6 Otvorte preduzáver;  
Konektor E-modulu (příp. konektor BE-F) spojte s konektorom priehradky na batérie.  
LED v senzorevom poli bliká, kým LED nezhasne, v dosahu senzora nedržte žiadne predmety príp. ruky.  
Vykonajte skúšku funkčnosti.
- 7 Fáza učenia 5 min.  
Minimálna čakacia doba 4 s, používateľ rozpozná -> LED bliká nažltlo,  
Armatúra pripravená na splachovanie -> LED bliká načerveno, po 10 s v rozsahu snímania nasleduje spláchnutie.  
(štandardne max. čakacia doba 2 min.  
Nasleduje spláchnutie). Příp. zmeňte parametre, pozri str. 41.
- 8 Počas fázy učenia nasadte prednú platňu

### **Upozornenie:**

Prí konektorových spojoch dbajte na správne umiestnenie!



# Exemplo de montagem / Esempio di montaggio / Szerelési példa / Příklad montáže / Příklad montáže

## P Exemplo de montagem

Ordem de montagem do sistema de urinol em parede COMPACT II/Módulo de montagem COMPACT II SCHELL com alimentação elétrica via fonte de alimentação B. Possibilidade de ligação com o servidor de gestão de água eSHELL através do Bus Extender Rádio BE-F.

## I Esempio di montaggio

Montaggio in serie della rubinetteria di lavaggio da parete per orinatoio COMPACT II / Modulo di montaggio SCHELL COMPACT II con alimentazione elettrica tramite alimentatore B. Possibilità di collegamento al server di gestione dell'acqua eSHELL tramite l'espansione bus WiFi BE-F.

## HU Szerelési példa

Sorosan beszerelt COMPACT II falí beépítésű vizelde-öblítő szerelvény / SCHELL COMPACT II szerelőmodul áramellátással B hálózati tápegységen keresztül. Opció: hálózatba kötés az eSHELL vízmenedzsmet rendszerrel a rádiós BE-F Bus-Extenderen keresztül.

## CZ Příklad montáže

Řadová montáž splachovací armatury pisoáru pod omítku COMPACT II / montážní modul SCHELL COMPACT II s přívodem el. proudu prostřednictvím síťového zdroje B. Možnost spojení se serverem systému hospodaření s vodou eSHELL přes bezdrátový Bus-Extender BE-F.

## SK Příklad montáže

Radová montáž podomietkovej splachovacej armatúry pisoára COMPACT II / SCHELL Montážny modul COMPACT II s napájaním zo sieťového zdroja B. Možnosť prepojenia so serverom manažmentu vody eSHELL cez bezdrôtový rozširovač zbernice BE-F.

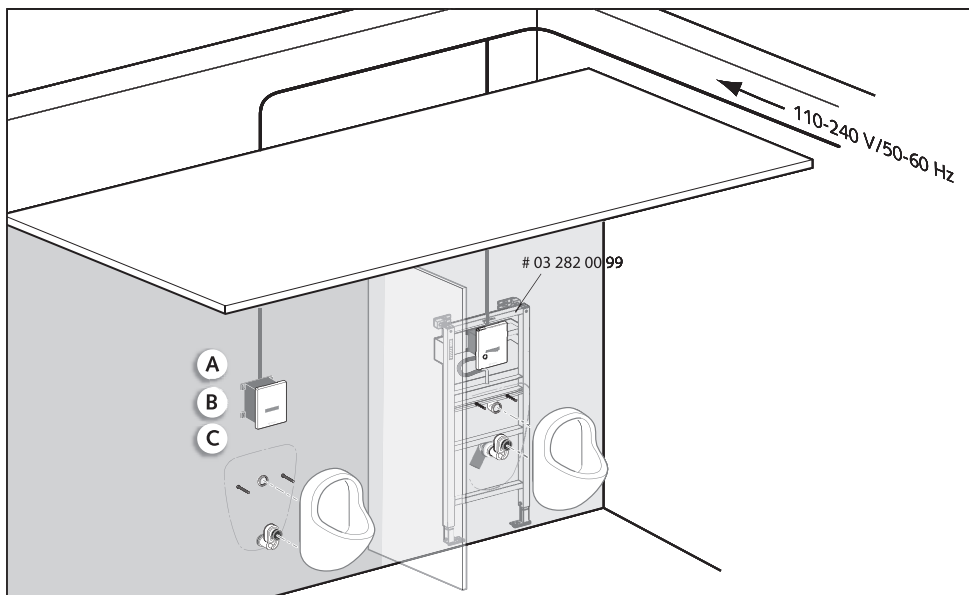

|   |  | P                             | I  | HU                           | CZ                          | SK                             |
|---|--|-------------------------------|--|------------------------------|-----------------------------|--------------------------------|
| A | # 02 806 06 99<br># 02 806 15 99<br># 02 807 28 99 | Comando de urinol<br>EDIÇÃO E | Dispositivo di cacciata elettronico per orinatoio<br>EDITION E | Pisoár-vezérlés<br>EDITION E | Ovládání pisoáru<br>EDICE E | Ovládanie pisoára<br>EDITION E |
| B | # 00 904 00 99                                     | Fonte de alimentação embutida | Alimentatore a incasso   | Süllyesztett tápegység       | Podomítkový síťový zdroj    | Podomietkový sieťový zdroj     |

Accessórios / Accessori / Tartozékok / Príslušenství / Príslušenstvo

eSHELL & BE-F

|   |                |                         |                        |                          |                              |                                     |
|---|----------------|-------------------------|------------------------|--------------------------|------------------------------|-------------------------------------|
| C | # 00 502 00 99 | Bus-Extender Rádio BE-F | Alimentatore a incasso | Rádiós BE-F Bus-Extender | Bezdrátový Bus-Extender BE-F | Bezdrôtový rozširovač zbernice BE-F |
|---|----------------|-------------------------|------------------------|--------------------------|------------------------------|-------------------------------------|



# Montagem do funcionamento com rede elétrica 230 V com definições de fábrica

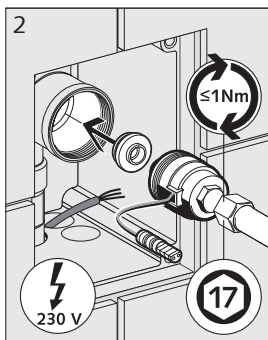
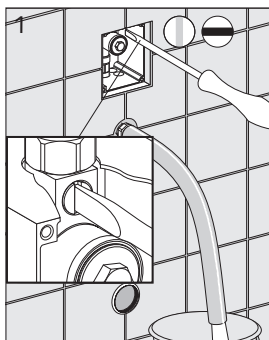

## **P** Montagem

### Atenção:

O cabo da alimentação elétrica deve estar isento de tensões!

- 1 Descarregar a tubagem e depois fechar o pré-bloqueio
- 2 Encaixar o adaptador na válvula magnética  
Encaixar a válvula magnética, apertar só manualmente
- 3 Montar o conector de rede e a fonte de alimentação  
Ligar o módulo E à válvula magnética
  - a Ligar a fonte de alimentação ao módulo E
  - b Ligar o BE-F ao módulo E e à fonte de alimentação (para mais informações, ver sistema de gestão de água eSCHHELL)
- 4 Aparafusar o quadro com o sistema eletrônico

### Atenção:

Instalar os urinóis antes de abrir o pré-bloqueio!

- 5 Abrir o pré-bloqueio;  
Estabelecer a alimentação elétrica (fusível principal)  
O LED no campo de sensor pisca; não posicionar objetos ou mãos na área do sensor, até o LED apagar. Realizar um controlo de funcionamento.
- 6 Fase de treino 5 min.  
Tempo mín. de permanência 4 s  
Utilizador detetado -> LED pisca a amarelo,  
Sistema pronto para descarga -> LED pisca a vermelho, 10 s depois é efetuada uma descarga na área de deteção.  
(Máx. tempo de permanência padrão 2 min.  
O sistema efetua uma descarga). Se necessário, alterar os parâmetros, ver pág. 37.
- 7 Posicionar a placa frontal dentro da fase de treino

### Aviso:

Ter atenção ao posicionamento correto das ligações de encaixe!

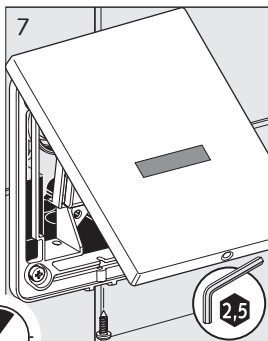
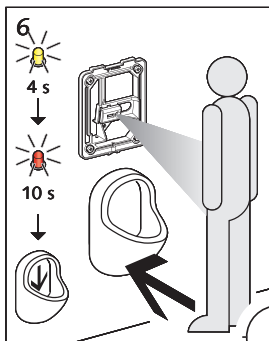
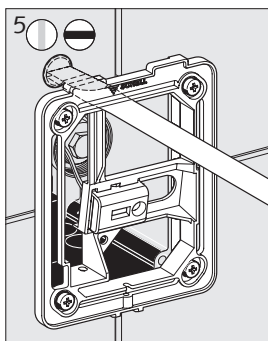
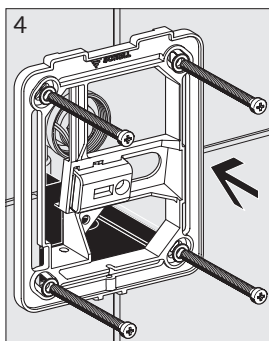
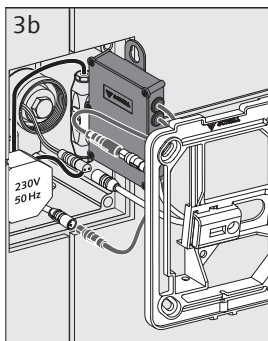
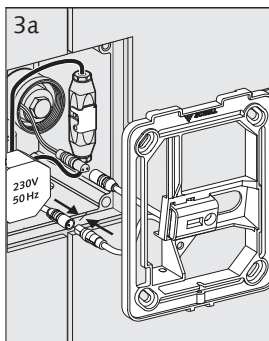

## I Montaggio

### Attenzione:

Il cavo di alimentazione elettrica non deve essere sotto tensione!

- 1 Sciacquare la tubazione e chiudere il rubinetto di arresto
- 2 Montare l'adattatore alla valvola elettromagnetica  
Montare la valvola elettromagnetica serrandola solo manualmente
- 3 Montare la spina elettrica e l'alimentatore  
Collegare il modulo elettronico alla valvola elettromagnetica
  - a Collegare l'alimentatore al modulo elettronico
  - b Collegare l'espansione BE-F al modulo elettronico e all'alimentatore (per ulteriori informazioni vedere il sistema di gestione dell'acqua eSHELL)
- 4 Avvitare il telaio all'elettronica

### Attenzione:

Installare gli orinatoi prima di aprire il rubinetto di arresto!

- 5 Aprire il rubinetto di arresto;  
Ripristinare l'alimentazione elettrica (fusibile principale)  
Il LED lampeggia nel pannello sensori: non tenere nessun oggetto o le mani nel raggio d'azione dei sensori sino a quando il LED si spegne. Eseguire una prova di funzionamento.
- 6 Fase di apprendimento 5 min.  
Tempo minimo di attesa 4 s,  
Utente rilevato -> LED giallo lampeggia,  
Rubinetteria pronta per il lavaggio -> LED rosso lampeggia, dopo 10 s nell'area di rilevamento avviene un lavaggio.  
(max. tempo di attesa di default 2 min. viene effettuato un lavaggio). Eventualmente modificare i parametri, vedere p. 38.
- 7 All'interno della fase di apprendimento montare il frontalino

### Avvertenza:

In caso di allacciamenti a spina fare attenzione al corretto posizionamento!

## HU Szerelés

### Figyelem:

Az áramellátó kábel feszültségmentes kell, hogy legyen!

- 1 Öblítse ki a vezetéket, majd zárja be az elzárócsapot
- 2 Az adaptert csúsztassa rá a mágnesszelepre  
Helyezze be a mágnesszelepet, csak kézi erővel húzza meg
- 3 Szerelje be a hálózati csatlakozódugót és a tápegységet  
Az E-modult kösse össze a mágnesszeleppel
  - a A tápegységet kösse össze az E-modullal
  - b Kösse össze a BE-F modult az E-modullal és a tápegységgel (további információkat lásd: eSHELL vízmenedzsment rendszer)
- 4 Csavarozza fel az elektronikát tartalmazó keretet

### Figyelem:

A vízelvét az előtt szerelje fel, mielőtt kinyitná az elzárócsapot!

- 5 Nyissa ki az elzárócsapot;  
Kapcsolja be a feszültségellátást (főbiztosíték)  
A LED villog az érzékelő mezőben, ne tartson tárgyakat, ill. a kezét az érzékelő mezőbe, míg a LED nem alszik ki. Végezzen működésellenőrzést.
- 6 Betanítási fázis 5 perc  
Minimális késleltetési idő 4 mp,  
Használó érzékelve -> a LED sárgán villog,  
Szerelvény öblítésre kész -> a LED pirosan villog,  
10 mp múlva az érzékelő tartományban öblítés történik.  
(Standard maximális késleltetési idő 2 perc öblítés történik). Szükség esetén módosítsa a paramétereket, lásd 39. oldal.
- 7 A betanítási fázis során helyezze fel az előlső lemezt

### Figyelem:

Dugaszos csatlakozásoknál ügyeljen azok megfelelő elhelyezésére!

# Montáž 230 V napájení ze sítě s továrním nastavením / Montáž 230 V vyhotovenia na prevádzku z elektrickej siete s výrobným nastavením

## **CZ** Montáž

### **Pozor:**

Kabel přívodu el. proudu nesmí být pod napětím!

- 1 Propláchněte vedení, poté zavřete předuzávěr
- 2 Nasadte adaptér na magnetický ventil  
Nasadte magnetický ventil, dotáhněte silou ruky
- 3 Namontujte síťovou zástrčku a síťový zdroj  
Spojte el. modul s magnetickým ventilem
  - a Spojte síťový zdroj s el. modulem
  - b Spojte BE-F s el. modulem a síťovým zdrojem (další informace viz systém hospodaření s vodou eSHELL)
- 4 Našroubujte rám s elektronikou

### **Pozor:**

Nainstalujte pisoár před otevřením předuzávěru!

- 5 Otevřete předuzávěr;  
Vytvořte napájení el. proudem (hlavní pojistka)  
LED bliká ve snímacím poli, dokud se LED nevypne, nekládejte předměty resp. ruce do prostoru snímače. Provedte funkční zkoušku.
- 6 Fáze učení 5 min.  
Minimální doba prodlevy 4 s,  
Uživatel rozpoznán -> LED bliká žlutě,  
Armatúra připravena ke spláchnutí -> LED bliká červeně, po 10 s v detekční zóně proběhne spláchnutí.  
(Standard max. doba aktivace 2 min.  
Provede se spláchnutí). Příp. změnit parametry viz str. 40.
- 7 Během fáze učení nasadte čelní desku

### **Upozornění:**

U zásuvných spojení dbejte na správnou polohu!

## **SK** Montáž

### **Pozor:**

Prívodný elektrický kábel nesmie byť pod napätím!

- 1 Vypláchnite potrubie, potom zatvorte preduzáver
- 2 Nasuňte adaptér na magnetický ventil  
Nasadte magnetický ventil, utiahnite ho len ručne
- 3 Namontujte sieťovú zástrčku a sieťový zdroj  
E-modul spojte s magnetickým ventilom
  - a Sieťový zdroj spojte s E-modulom
  - b BE-F spojte s E-modulom a sieťovým zdrojom (ďalšie informácie nájdete v systéme manažmentu vody eSHELL)
- 4 Naskrutkujte rám s elektronikou

### **Pozor:**

Pisoár nainštalujte skôr ako otvoríte preduzáver!

- 5 Otvorte preduzáver;  
Vytvorte prívod elektrickej energie (hlavná poistka)  
LED v senzоровom poli bliká, kým LED nezhasne, v dosahu senzora nedržte žiadne predmety príp. ruky. Vykonajte skúšku funkčnosti.
- 6 Fáza učenia 5 min.  
Minimálna čakacia doba 4 s, používateľ rozpoznávaný -> LED bliká nažltlo,  
Armatúra pripravená na splachovanie -> LED bliká načerveno, po 10 s v rozsahu snímania nasleduje spláchnutie.  
(štandardne max. čakacia doba 2 min.  
Nasleduje spláchnutie). Příp. zmeňte parametre, pozri str. 41.
- 7 Počas fázy učenia nasadte prednú platňu

### **Upozornenie:**

Pri konektorových spojoch dbajte na správne umiestnenie!



# Exemplo de montagem / Esempio di montaggio / Szerelési példa / Příklad montáže / Priklad montáže

- P** **Exemplo de montagem**  
Ordem de montagem do sistema de urinol em parede COMPACT II/Módulo de montagem COMPACT II SCHELL com alimentação elétrica via fonte de alimentação B externa. Possibilidade de ligação com o servidor de gestão de água eSCHELL através do Bus Extender Rádio BE-F.
- I** **Esempio di montaggio**  
Montaggio in serie della rubinetteria di lavaggio da parete per orinatoio COMPACT II / Modulo di montaggio SCHELL COMPACT II con alimentazione elettrica tramite alimentatore esterno B. Possibilità di collegamento al server di gestione dell'acqua eSCHELL tramite l'espansione bus WiFi BE-F.
- HU** **Szerelési példa**  
Sorosan beszerelt COMPACT II falí beépítésű vizelde-öblítő szerelvény / SCHELL COMPACT II szerelőmodul áramellátással B külső hálózati tápegységen keresztül. Opció: hálózatba kötés az eSCHELL vízmenedzsmnt rendszerrel a rádiós BE-F Bus-Extenderen keresztül.
- CZ** **Příklad montáže**  
Řadová montáž splachovací armatury pisoáru pod omítku COMPACT II / montážní modul SCHELL COMPACT II s přívodem el. proudu prostřednictvím externího síťového zdroje B. Možnost spojení se serverem systému hospodaření s vodou eSCHELL přes bezdrátový Bus-Extender BE-F.
- SK** **Priklad montáže**  
Radová montáž podomietkovej splachovacej armatúry pisoára COMPACT II / SCHELL Montážny modul COMPACT II s napájaním z externého sieťového zdroja B. Možnosť prepojenia so serverom manažmentu vody eSCHELL cez bezdrôtový rozširovač zbernice BE-F.

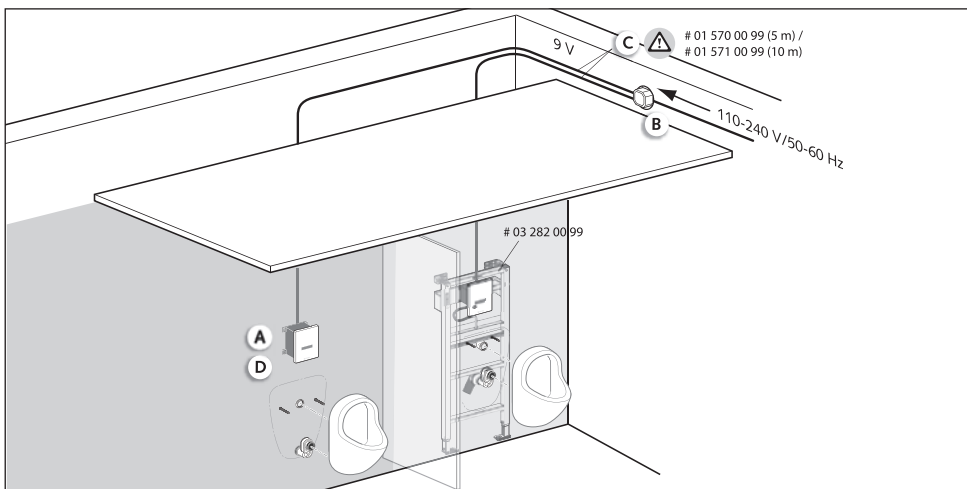

|   |  | <b>P</b>  | <b>I</b>   | <b>HU</b>   | <b>CZ</b>                                       | <b>SK</b>   |
|---|--|---|--|---|---|---|
| A | # 00 230 06 99<br># 00 230 15 99<br># 00 230 28 99 | Comando de urinol<br>EDIÇÃO E   | Dispositivo di<br>cacciata elettronico<br>per orinatoio<br>EDITION E | Pisoár-vezérlés<br>EDITION E                      | Ovládání pisoáru<br>EDICE E                     | Ovládanie pisoára<br>EDITION E                                |
| B | # 01 315 00 99                                     | Fonte de alimentação<br>para sistemas 1-12                              | Alimentatore a incas-<br>so per 1-12 rubinetti                       | Süllyesztett<br>tápegység 1 - 12<br>szerelvényhez | Podomítkový<br>síťový zdroj pro 1-12<br>armatúr | Podomietkový sieťo-<br>vý zdroj pre 1 – 12<br>armatúr         |
|   | # 01 582 00 99                                     | Montagem em calha<br>da fonte de alimen-<br>tação para sistemas<br>1-12 | Alimentatore per<br>guida DIN per 1-12<br>rubinetti                  | Kalapsínes tápegység<br>1 - 12 szerelvényhez      | Síťový zdroj montážní<br>lišty pro 1-12 armatúr | Sieťový zdroj s mon-<br>tážnymi lištami pre<br>1 – 12 armatúr |
|   | # 00 570 00 99                                     | Caixas E para siste-<br>mas 1-12  | Cassetta elettrica per<br>1-12 rubinetti                             | Villamos szekrény 1 -<br>12 szerelvényhez         | El. skříň pro 1-12<br>armatúr                   | E-skrinka pre 1 – 12<br>armatúr                               |
| C |  | Cabo de ligação   | Cavo di collegamento   | Csatlakozókábel                                   | Přípojný kabel                                  | Pripájací kábel   |

## eSCHELL & BE-F - Acessórios / Accessori / Tartozékok / Príslušenství / Príslušenstvo

|   |                |                            |                             |                             |                                   |  |
|---|----------------|----------------------------|-----------------------------|-----------------------------|-----------------------------------|--|
| D | # 00 502 00 99 | Bus-Extender Rádio<br>BE-F | Espansione bus<br>WiFi BE-F | Rádiós BE-F<br>Bus-Extender | Bezdrátový Bus-Ex-<br>tender BE-F | Bezdrôtový rozširo-<br>vač zbernice BE-F |
|---|----------------|----------------------------|-----------------------------|-----------------------------|-----------------------------------|--|

# Montagem do conector 9 V com definições de fábrica

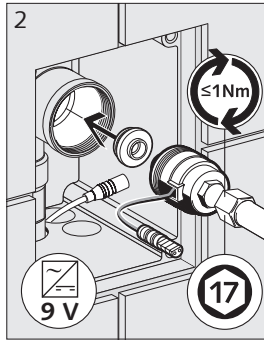
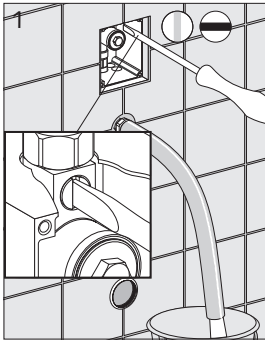

## **P** Montagem

### Atenção:

O cabo da alimentação elétrica deve estar isento de tensões!

- 1 Descarregar a tubagem e depois fechar o pré-bloqueio ( $\leq 1\text{ Nm}$ )
- 2 Encaixar o adaptador na válvula magnética  
Encaixar a válvula magnética, apertar só manualmente
- 3 Montar o conector de rede e a fonte de alimentação  
Ligar o módulo E à válvula magnética
  - a Ligar a fonte de alimentação ao módulo E
  - b Ligar o BE-F ao módulo E e à fonte de alimentação (para mais informações, ver sistema de gestão de água eSCHHELL)
- 4 Aparafusar o quadro com o sistema eletrônico

### Atenção:

Instalar os urinóis antes de abrir o pré-bloqueio!

- 5 Abrir o pré-bloqueio;  
Estabelecer a alimentação elétrica (fusível principal)  
O LED no campo de sensor pisca; não posicionar objetos ou mãos na área do sensor, até o LED apagar. Realizar um controlo de funcionamento.
- 6 Fase de treino 5 min.  
Tempo mín. de permanência 4 s  
Utilizador detetado -> LED pisca a amarelo,  
Sistema pronto para descarga -> LED pisca a vermelho, 10 s depois é efetuada uma descarga na área de deteção.  
(Máx. tempo de permanência padrão 2 min.  
O sistema efetua uma descarga). Se necessário, alterar os parâmetros, ver pág. 37.
- 7 Posicionar a placa frontal dentro da fase de treino

### Aviso:

Ter atenção ao posicionamento correto das ligações de encaixe!

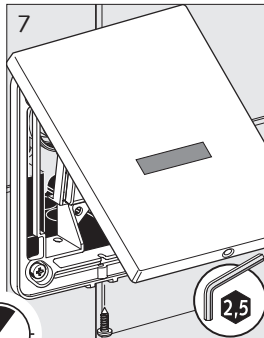
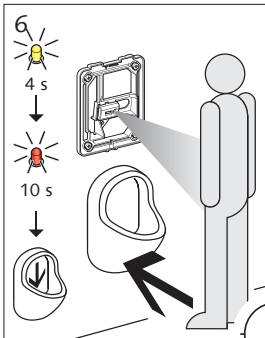
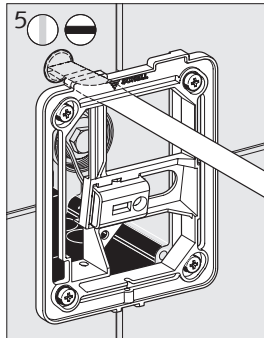
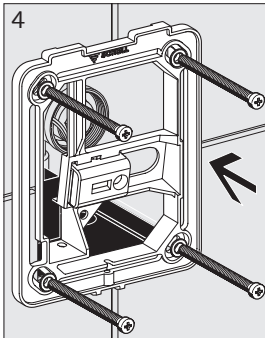
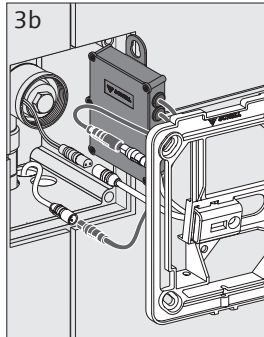
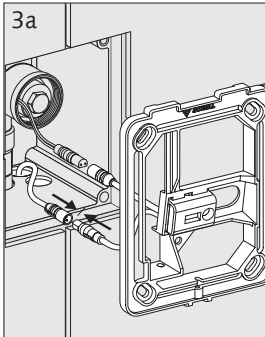

# Montaggio spina 9 V con impostazioni di fabbrica / Szerelés: 9 V csatlakozódugó gyári beállítással

## I Montaggio

### Attenzione:

Il cavo di alimentazione elettrica non deve essere sotto tensione!

- 1 Sciagquare la tubazione, quindi chiudere il rubinetto di arresto ( $\leq 1$  Nm)
- 2 Montare l'adattatore alla valvola elettromagnetica  
Montare la valvola elettromagnetica serrandola solo manualmente
- 3 Montare la spina elettrica e l'alimentatore  
Collegare il modulo elettronico alla valvola elettromagnetica
  - a Collegare l'alimentatore al modulo elettronico
  - b Collegare l'espansione BE-F al modulo elettronico e all'alimentatore (per ulteriori informazioni vedere il sistema di gestione dell'acqua eSHELL)
- 4 Avvitare il telaio all'elettronica

### Attenzione:

Installare gli orinatoi prima di aprire il rubinetto di arresto!

- 5 Aprire il rubinetto di arresto;  
Ripristinare l'alimentazione elettrica (fusibile principale)  
Il LED lampeggia nel pannello sensori: non tenere nessun oggetto o le mani nel raggio d'azione dei sensori sino a quando il LED si spegne. Eseguire una prova di funzionamento.
- 6 Fase di apprendimento 5 min.  
Tempo minimo di attesa 4 s,  
Utente rilevato -> LED giallo lampeggia,  
Rubinetteria pronta per il lavaggio -> LED rosso lampeggia, dopo 10 s nell'area di rilevamento avviene un lavaggio.  
(max. tempo di attesa di default 2 min. viene effettuato un lavaggio). Eventualmente modificare i parametri, vedere p. 38.
- 7 All'interno della fase di apprendimento montare il frontalino

### Avvertenza:

In caso di allacciamenti a spina fare attenzione al corretto posizionamento!

## HU Szerelés

### Figyelem:

Az áramellátó kábel feszültségmentes kell, hogy legyen!

- 1 Öblítse ki a vezetékét, majd zárja be az elzárócsapot ( $\leq 1$  Nm)
- 2 Az adaptert csúsztassa rá a mágnesszelepre  
Helyezze be a mágnesszelepet, csak kézi erővel húzza meg
- 3 Szerelje be a hálózati csatlakozódugót és a tápegységet  
Az E-modult kösse össze a mágnesszeleppel
  - a A tápegységet kösse össze az E-modullal
  - b Kösse össze a BE-F modult az E-modullal és a tápegységgel (további információkat lásd: eSHELL vízmenedzsment rendszer)
- 4 Csavarozza fel az elektronikát tartalmazó keretet

### Figyelem:

A vízellét az előtt szerelje fel, mielőtt kinyitná az elzárócsapot!

- 5 Nyissa ki az elzárócsapot;  
Kapcsolja be a feszültségellátást (főbiztosíték)  
A LED villog az érzékelő mezőben, ne tartson tárgyakat, ill. a kezét az érzékelő mezőbe, míg a LED nem alszik ki. Végezzen működésellenőrzést.
- 6 Betanítási fázis 5 perc  
Minimális késleltetési idő 4 mp,  
Használó érzékelve -> a LED sárgán villog,  
Szerelvény öblítésre kész -> a LED pirosan villog,  
10 mp múlva az érzékelő tartományban öblítés történik.  
(Standard maximális késleltetési idő 2 perc öblítés történik). Szükség esetén módosítsa a paramétereket, lásd 39. oldal.
- 7 A betanítási fázis során helyezze fel az előlső lemezt

### Figyelem:

Dugaszos csatlakozásoknál ügyeljen azok megfelelő elhelyezésére!

# Montáž 9 V konektoru s továrním nastavením / Montáž 9 V konektora s výrobním nastavením

## **CZ** Montáž

### **Pozor:**

Kabel přívodu el. proudu nesmí být pod napětím!

- 1 Propláchněte vedení, poté zavřete předuzávěr ( $\leq 1$  Nm)
- 2 Nasadte adaptér na magnetický ventil  
Nasadte magnetický ventil, dotáhněte silou ruky
- 3 Namontujte síťovou zástrčku a síťový zdroj  
Spojte el. modul s magnetickým ventilem
  - a Spojte síťový zdroj s el. modulem
  - b Spojte BE-F s el. modulem a síťovým zdrojem (další informace viz systém hospodaření s vodou eSCHELL)
- 4 Našroubujte rám s elektronikou

### **Pozor:**

Nainstalujte pisoár před otevřením předuzávěru!

- 5 Otevřete předuzávěr;  
Vytvořte napájení el. proudem (hlavní pojistka)  
LED bliká ve snímacím poli, dokud se LED ne vypne, nevkládejte předměty resp. ruce do prostoru snímače. Proveďte funkční zkoušku.
- 6 Fáze učení 5 min.  
Minimální doba prodlevy 4 s,  
Uživatel rozpoznán -> LED bliká žlutě,  
Armatúra připravena ke spláchnutí -> LED bliká červeně, po 10 s v detekční zóně proběhne spláchnutí.  
(Standard max. doba aktivace 2 min.  
Provede se spláchnutí). Příp. změnit parametry viz str. 40.
- 7 Během fáze učení nasadte čelní desku

### **Upozornění:**

U zásuvných spojení dbejte na správnou polohu!

## **SK** Montáž

### **Pozor:**

Prívodný elektrický kábel nesmie byť pod napätím!

- 1 Vypláchnite potrubie, potom zatvorte preduzáver ( $\leq 1$  Nm)
- 2 Nasuňte adaptér na magnetický ventil  
Nasadte magnetický ventil, utiahnite ho len ručne
- 3 Namontujte sieťovú zástrčku a sieťový zdroj  
E-modul spojte s magnetickým ventilom
  - a Sieťový zdroj spojte s E-modulom
  - b BE-F spojte s E-modulom a sieťovým zdrojom (ďalšie informácie nájdete v systéme manažmentu vody eSCHELL)
- 4 Naskrutkujte rám s elektronikou

### **Pozor:**

Pisoár nainštalujte skôr ako otvoríte preduzáver!

- 5 Otvorte preduzáver;  
Vytvorte prívod elektrickej energie (hlavná poistka)  
LED v senzorevom poli bliká, kým LED nezhasne, v dosahu senzora nedržte žiadne predmety príp. ruky. Vykonajte skúšku funkčnosti.
- 6 Fáza učenia 5 min.  
Minimálna čakacia doba 4 s, používateľ rozpoznávaný -> LED bliká nažltlo,  
Armatúra pripravená na splachovanie -> LED bliká načerveno, po 10 s v rozsahu snímania nasleduje spláchnutie.  
(štandardne max. čakacia doba 2 min.  
Nasleduje spláchnutie). Příp. zmeňte parametre, pozri str. 41.
- 7 Počas fázy učenia nasadte prednú platňu

### **Upozornenie:**

Pri konektorových spojoch dbajte na správne umiestnenie!



# Exemplo de montagem / Esempio di montaggio / Szerelési példa / Příklad montáže / Příklad montáže

## P Exemplo de montagem

Ordem de montagem do sistema de urinol em parede COMPACT II/Módulo de montagem COMPACT II SCHELL com alimentação elétrica via fonte de alimentação do Bus externa 30 V (B). Possibilidade de ligação com o servidor de gestão de água eSCHELL através do Bus Extender Rádio BE-K.

## I Esempio di montaggio

Montaggio in serie della rubinetteria di lavaggio da parete per orinatoio COMPACT II / Modulo di montaggio SCHELL COMPACT II con alimentazione elettrica tramite alimentatore bus esterno 30 V (B). Possibilità di collegamento al server di gestione dell'acqua eSCHELL tramite l'espansione bus WiFi BE-K.

## HU Szerelési példa

Sorosan beszerelt COMPACT II falí beépítésű vizelde-öblítő szerelvény / SCHELL COMPACT II szerelőmodul áramellátással külső 30 V (B) Bus-tápegységen keresztül. Opció: hálózatba kötés az eSCHELL vízmenedzsmment rendszerrel a rádiós BE-K Bus-Extenderen keresztül.

## CZ Příklad montáže

Řadová montáž splachovací armatury pisoáru pod omítku COMPACT II / montážní modul SCHELL COMPACT II s přívodem el. proudu prostřednictvím externího síťového zdroje sběrnice 30 V (B). Možnost spojení se serverem systému hospodaření s vodou eSCHELL přes bezdrátový Bus-Extender BE-K.

## SK Příklad montáže

Radová montáž podomietkovej splachovacej armatúry pisoára COMPACT II / montážneho modulu SCHELL COMPACT II s napájaním z externého sieťového zdroja zbernice 30 V (B). Možnosť prepojenia so serverom manažmentu vody eSCHELL cez bezdrôtový rozširovač zbernice BE-K.

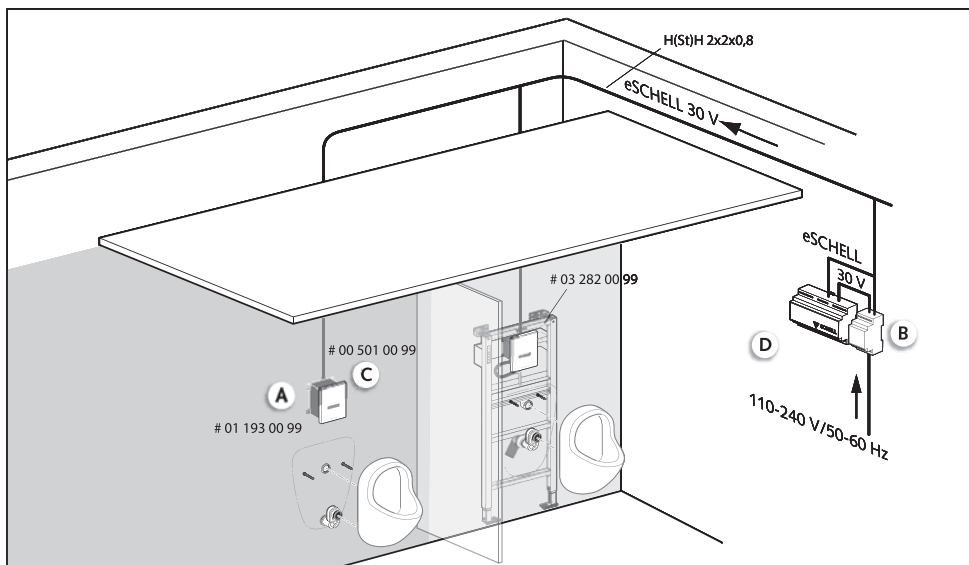

|   |  | P                             | I  | HU                           | CZ                          | SK                             |
|---|--|-------------------------------|--|------------------------------|-----------------------------|--------------------------------|
| A | # 00 230 06 99<br># 00 230 15 99<br># 00 231 28 99 | Comando de urinol<br>EDIÇÃO E | Dispositivo di cacciata elettronico per orinatoio<br>EDITION E | Pisoár-vezérlés<br>EDITION E | Ovládání pisoáru<br>EDICE E | Ovládanie pisoára<br>EDITION E |

### eSCHELL & BE-K - Acessórios / Accessori / Tartozékok / Příslušenství / Príslušenstvo

|   |                |                                  |                                       |                          |                            |                                 |
|---|----------------|----------------------------------|---------------------------------------|--------------------------|----------------------------|---------------------------------|
| B | # 00 505 00 99 | Fonte de alimentação do Bus 30 V | Alimentatore bus 30 V                 | 30 V Bus-tápegység       | Síťový zdroj sběrnice 30 V | Sieťový zdroj zbernice 30 V     |
| C | # 00 501 00 99 | Cabo do Bus Extender BE-K        | Collegare il cavo espansione bus BE-K | BE-K Bus-Extender kábel  | Kabel Bus-Extender BE-K    | Kábel rozširovača zbernice BE-K |
| D | # 00 500 00 99 | Servidor de gestão de água       | Server di gestione dell'acqua         | Vízmenedzsmment rendszer | Server hospodaření s vodou | Server manažmentu vody          |



# Montagem do funcionamento com rede elétrica 30 V com definições de fábrica

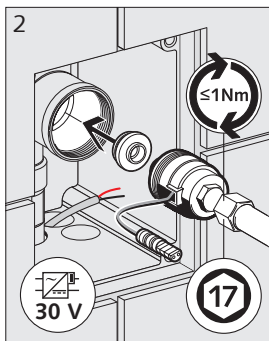
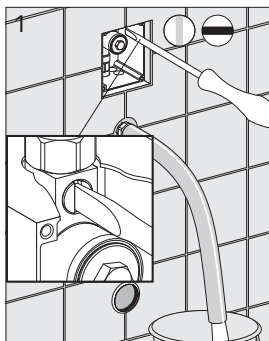

## **P** Montagem

### Atenção:

O cabo da alimentação elétrica deve estar isento de tensões!

- 1 Descarregar a tubagem e depois fechar o pré-bloqueio
- 2 Encaixar o adaptador na válvula magnética  
Encaixar a válvula magnética, apertar só manualmente
- 3 Ligar o módulo E à válvula magnética
- 4 Ligar o BE-K ao módulo E e à fonte de alimentação (para mais informações, ver sistema de gestão de água eSHELL)
- 5 Aparafusar o quadro com o sistema eletrônico

### Atenção:

Instalar os urinóis antes de abrir o pré-bloqueio!

- 6 Abrir o pré-bloqueio;  
Estabelecer a alimentação elétrica (fusível principal)  
O LED no campo de sensor pisca; não posicionar objetos ou mãos na área do sensor, até o LED apagar. Realizar um controlo de funcionamento.
- 7 Fase de treino 5 min.  
Tempo mín. de permanência 4 s  
Utilizador detetado -> LED pisca a amarelo,  
Sistema pronto para descarga -> LED pisca a vermelho, 10 s depois é efetuada uma descarga na área de deteção.  
(Máx. tempo de permanência padrão 2 min.  
O sistema efetua uma descarga). Se necessário, alterar os parâmetros, ver pág. 37.
- 8 Posicionar a placa frontal dentro da fase de treino

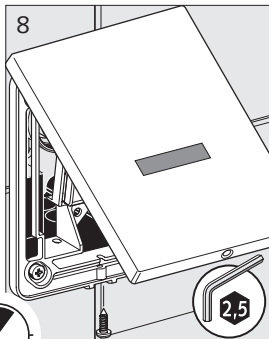
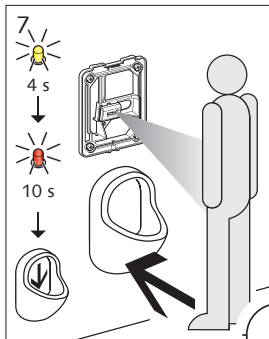
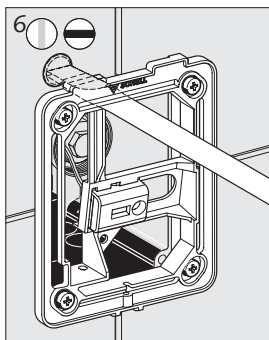
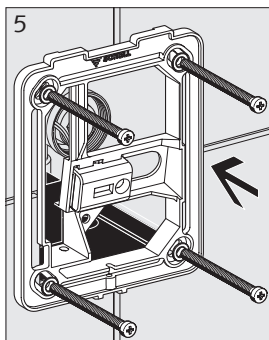
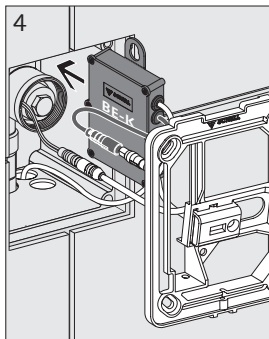
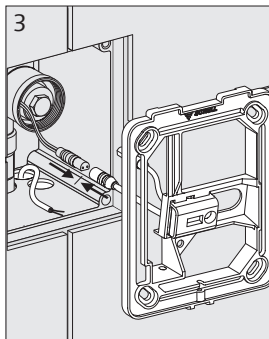

### Aviso:

Ter atenção ao posicionamento correto das ligações de encaixe!



## I Montaggio

### Attenzione:

Il cavo di alimentazione elettrica non deve essere sotto tensione!

- 1 Sciacquare la tubazione e chiudere il rubinetto di arresto
- 2 Montare l'adattatore alla valvola elettromagnetica  
Montare la valvola elettromagnetica serrandola solo manualmente
- 3 Collegare il modulo elettronico alla valvola elettromagnetica
- 4 Collegare l'espansione BE-K al modulo elettronico e all'alimentatore (per ulteriori informazioni vedere il sistema di gestione dell'acqua eSHELL)
- 5 Avvitare il telaio all'elettronica

### Attenzione:

Installare gli orinatoi prima di aprire il rubinetto di arresto!

- 6 Aprire il rubinetto di arresto;  
Ripristinare l'alimentazione elettrica (fusibile principale)  
Il LED lampeggia nel pannello sensori: non tenere nessun oggetto o le mani nel raggio d'azione dei sensori sino a quando il LED si spegne. Eseguire una prova di funzionamento.
- 7 Fase di apprendimento 5 min.  
Tempo minimo di attesa 4 s,  
Utente rilevato -> LED giallo lampeggia,  
Rubinetteria pronta per il lavaggio -> LED rosso lampeggia, dopo 10 s nell'area di rilevamento avviene un lavaggio.  
(max. tempo di attesa di default 2 min. viene effettuato un lavaggio). Eventualmente modificare i parametri, vedere p. 38.
- 8 All'interno della fase di apprendimento montare il frontalino

### Avvertenza:

In caso di allacciamenti a spina fare attenzione al corretto posizionamento!

## HU Szerelés

### Figyelem:

Az áramellátó kábel feszültségmentes kell, hogy legyen!

- 1 Öblítse ki a vezetékét, majd zárja be az elzárócsapot
- 2 Az adaptert csúsztassa rá a mágnesszelepre  
Helyezze be a mágnesszelepet, csak kézi erővel húzza meg
- 3 Az E-modult kösse össze a mágnesszeleppel
- 4 Kösse össze a BE-K modult az E-modullal és a tápegységgel (további információkat lásd: eSHELL vízmenedzsmment rendszer)
- 5 Csavarozza fel az elektronikát tartalmazó keretet

### Figyelem:

A vízellét az előtt szerelje fel, mielőtt kinyitná az elzárócsapot!

- 6 Nyissa ki az elzárócsapot;  
Kapcsolja be a feszültségellátást (főbiztosíték)  
A LED villog az érzékelő mezőben, ne tartson tárgyakat, ill. a kezét az érzékelő mezőbe, míg a LED nem alszik ki. Végezzen működésellenőrzést.
- 7 Betanítási fázis 5 perc  
Minimális késleltetési idő 4 mp,  
Használó érzékelve -> a LED sárgán villog,  
Szerelvény öblítésre kész -> a LED pirosan villog,  
10 mp múlva az érzékelő tartományban öblítés történik.  
(Standard maximális késleltetési idő 2 perc öblítés történik). Szükség esetén módosítsa a paramétereiket, lásd 39. oldal.
- 8 A betanítási fázis során helyezze fel az elülső lemezt

### Figyelem:

Dugaszos csatlakozásoknál ügyeljen azok megfelelő elhelyezésére!

# Montáž 30 V napájení ze sítě s továrním nastavením / Montáž 30 V vyhotovenia na prevádzku z elektrickej siete s výrobným nastavením

## **CZ** Montáž

### **Pozor:**

Kabel přívodu el. proudu nesmí být pod napětím!

- 1 Propláchněte vedení, poté zavřete předuzávěr
- 2 Nasadte adaptér na magnetický ventil  
Nasadte magnetický ventil, dotáhněte silou ruky
- 3 Spojte el. modul s magnetickým ventilem
- 4 Spojte BE-K s el. modulem a síťovým zdrojem (další informace viz systém hospodaření s vodou eSCHELL)
- 5 Našroubujte rám s elektronikou

### **Pozor:**

Nainstalujte pisoár před otevřením předuzávěru!

- 6 Otevřete předuzávěr;  
Vytvoříte napájení el. proudem (hlavní pojistka)  
LED bliká ve snímacím poli, dokud se LED nevypne, nevkládejte předměty resp. ruce do prostoru snímače. Proveďte funkční zkoušku.
- 7 Fáze učení 5 min.  
Minimální doba prodlevy 4 s,  
Uživatel rozpoznán -> LED bliká žlutě,  
Armatúra připravena ke spláchnutí -> LED bliká červeně, po 10 s v detekční zóně proběhne spláchnutí.  
(Standard max. doba aktivace 2 min.  
Provede se spláchnutí). Příp. změnit parametry viz str. 40.
- 8 Během fáze učení nasadte čelní desku

### **Upozornění:**

U zásuvných spojení dbajte na správnou polohu!

## **SK** Montáž

### **Pozor:**

Prívodný elektrický kábel nesmie byť pod napätím!

- 1 Vypláchnite potrubie, potom zatvorte preduzáver
- 2 Nasuňte adaptér na magnetický ventil  
Nasadte magnetický ventil, utiahnite ho len ručne
- 3 E-modul spojte s magnetickým ventilom
- 4 BE-K spojte s E-modulom a sieťovým zdrojom (ďalšie informácie nájdete v systéme manažmentu vody eSCHELL)
- 5 Naskrutkujte rám s elektronikou

### **Pozor:**

Pisoár nainštalujte skôr ako otvoríte preduzáver!

- 6 Otvorte preduzáver;  
Vytvorte prívod elektrickej energie (hlavná poistka)  
LED v senzorum poli bliká, kým LED nezhasne, v dosahu senzora nedržte žiadne predmety príp. ruky. Vykonajte skúšku funkčnosti.
- 7 Fáza učenia 5 min.  
Minimálna čakacia doba 4 s, používateľ rozpoznávaný -> LED bliká nažltlo,  
Armatúra pripravená na splachovanie -> LED bliká načerveno, po 10 s v rozsahu snímania nasleduje spláchnutie.  
(štandardne max. čakacia doba 2 min.  
Nasleduje spláchnutie). Příp. zmeňte parametre, pozri str. 41.
- 8 Počas fázy učenia nasadte prednú platňu

### **Upozornenie:**

Pri konektorových spojoch dbajte na správne umiestnenie!



# Substituição da bateria / Sostituzione della batteria / Elemcsere / Výměna baterií / Výměna batérie

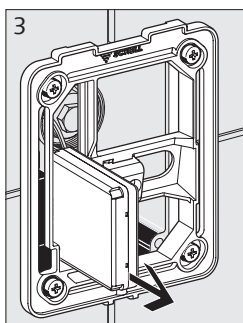
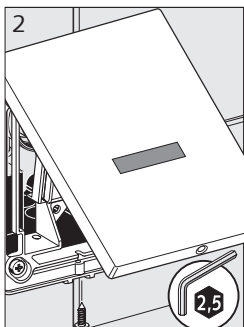
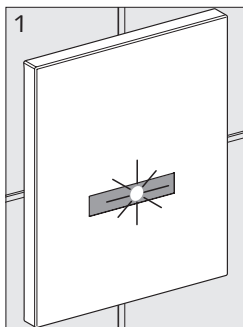

## **P** Montagem

- 1 O diodo amarelo pisca após cada utilização se a bateria estiver baixa.
- 2 O diodo vermelho pisca permanentemente se a bateria estiver muito baixa; o sensor não aciona mais nenhuma descarga.
- 3 Retirar a placa frontal.
- 4 Trocar as baterias alcalinas 4 x 1,5 V.

## **I** Montaggio

- 1 Il LED giallo lampeggia brevemente dopo ogni utilizzo quando la carica della batteria è bassa.
- 2 Il LED rosso lampeggia costantemente quando la carica della batteria è troppo bassa; il sensore non scatta più.
- 3 Rimuovere il frontalino.
- 4 Sostituire le 4 batterie alcaline da 1,5 V.

## **HU** Szerelés

- 1 A sárga dióda röviden villog minden használat után alacsony akkumulátorszint esetén.
- 2 A piros dióda folyamatosan villog túl alacsony akkumulátorszint esetén; az érzékelő nem lép működésbe.
- 3 Vegye le az elülső lemezt.
- 4 Cserélje ki a 4 db. 1,5 V-os alkáli elemet.

## **CZ** Montáž

- 1 Žlutá dioda bliká krátce po každém použití při nízkém stavu nabití baterie.
- 2 Červená dioda trvale bliká při příliš nízkém stavu nabití baterie; snímač se již neaktivuje.
- 3 Sejměte čelní desku.
- 4 4 x 1,5 V vyměňte alkalické baterie.

## **SK** Montáž

- 1 Žltá dióda bliká krátko po každom použití pri nízkom stave batérie.
- 2 Červená dióda bliká nepretržite pri nízkom stave batérie; senzor sa už viac neaktivuje.
- 3 Odoberte prednú platňu.
- 4 Vymeňte 4 x 1,5 V alkalické batérie.

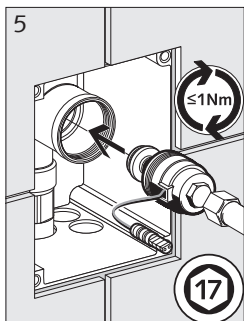
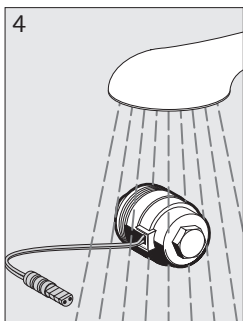
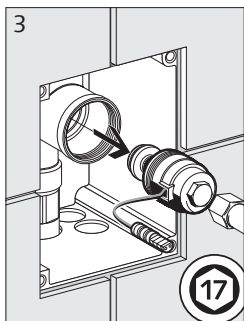
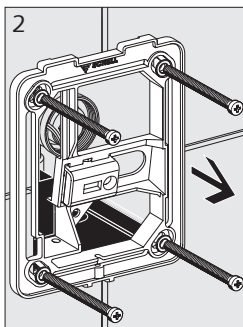
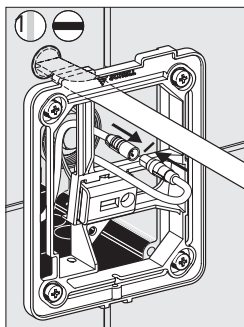

- P** **Limpar válvula magnética**
- 1 Fechar pré-bloqueio.
  - 2 Desparafusar o quadro com o sistema eletrónico.
  - 3 Desligar o conector da válvula magnética, desparafusar a válvula magnética.
  - 4 Passar o filtro por água e limpar com uma escova suave, se necessário.
  - 5 Encaixar a válvula magnética, apertar só manualmente ( $\leq 1$  Nm).

- I** **Pulizia della valvola elettromagnetica**
- 1 Chiudere il rubinetto di arresto.
  - 2 Svitare il telaio insieme all'elettronica.
  - 3 Staccare la spina della valvola elettromagnetica, svitare la valvola.
  - 4 Lavare il filtro, se necessario pulirlo con una spazzola morbida.
  - 5 Inserire la valvola elettromagnetica, serrare solo a mano ( $\leq 1$  Nm).

- HU** **Mágnesszelep tisztítás**
- 1 Zárja el az elzárócsapot.
  - 2 Csavarozza le az elektronikát tartalmazó keretet.
  - 3 Válassza le a mágnesszelepes csatlakozódugót, csavarozza ki a mágnesszelepet.
  - 4 Öblítse át a szűrőt, szükség esetén tisztítsa meg puha kefével.
  - 5 Helyezze vissza a mágnesszelepet, csak kézi erővel húzza meg ( $\leq 1$  Nm).

- CZ** **Vyčistěte magnetický ventil**
- 1 Zavřete předuzávěr.
  - 2 Odšroubujte rám s elektronikou.
  - 3 Odpojte konektor magnetického ventilu, magnetický ventil vyšroubujte.
  - 4 Propláchněte ventil, příp. vyčistěte měkkým kartáčem.
  - 5 Nasadte magnetický ventil, dotáhněte silou ruky ( $\leq 1$  Nm).

- SK** **Čistenie magnetického ventilu**
- 1 Zatvorte preduzáver.
  - 2 Odskrutkujte rám s elektronikou.
  - 3 Odpojte konektor magnetického ventilu, vyskrutkujte magnetický ventil.
  - 4 Opláchnite filter, príp. ho vyčistite mäkkou kefkou.
  - 5 Nasadte magnetický ventil, len ho ručne utiahnite ( $\leq 1$  Nm).



# Peças sobressalentes, acessório

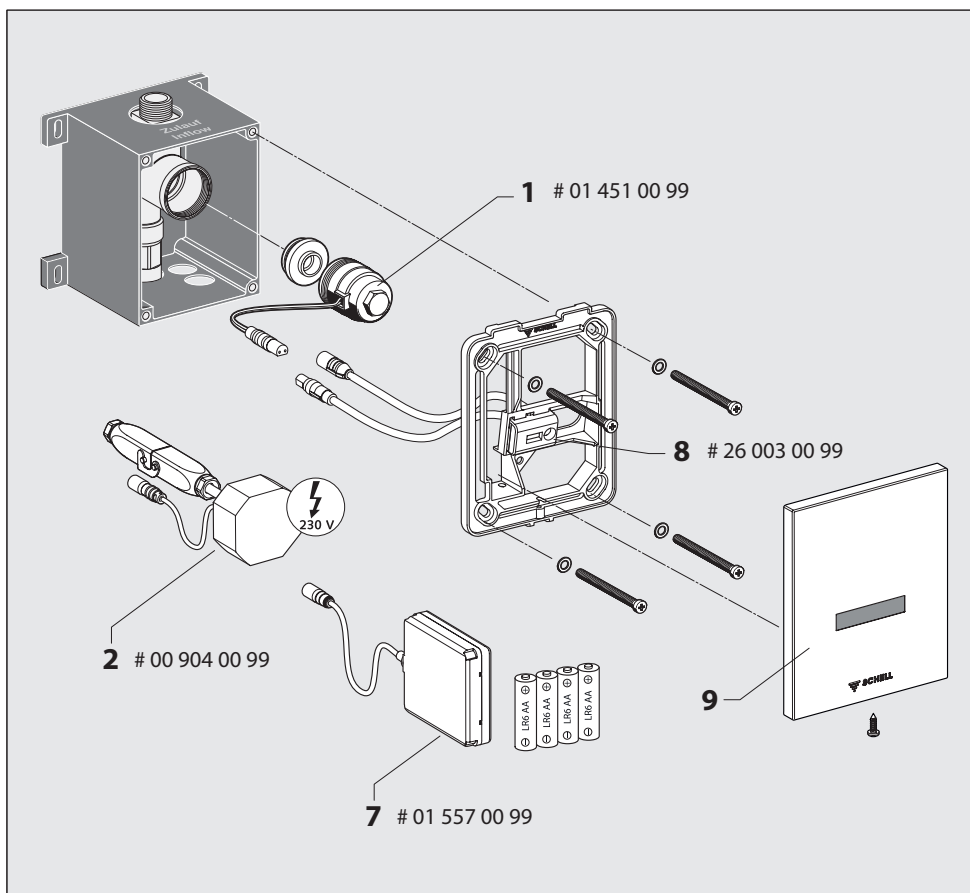

**P**

- 1 Válvula magnética
- 2 Fonte de alimentação embutida com conector
- 3 Fonte de alimentação embutida \*
- 4 Fonte de alimentação \*
- 5 Caixas de distribuição elétrica \*
- 6 Fonte de alimentação do Bus 30 V \*
- 7 Compartimento da bateria com baterias
- 8 Módulo eletrônico
- 9 Placa frontal cromada EDIÇÃO (# 23 077 06 99)  
Placa frontal branco alpino EDIÇÃO (# 23 077 15 99)  
Placa frontal aço inoxidável EDIÇÃO (# 23 079 28 99)

\* Acessório

**I**

- 1 Valvola elettromagnetica
- 2 Alimentatore a incasso con spina
- 3 Alimentatore a incasso \*
- 4 Alimentatore \*
- 5 Cassetta di distribuzione elettronica \*
- 6 Alimentatore bus (30 V) \*
- 7 Vano batterie con batterie
- 8 Modulo elettronico
- 9 Frontalino EDITION cromo (# 23 077 06 99)  
Frontalino EDITION bianco alpino (# 23 077 15 99)  
Frontalino EDITION acciaio inox (# 23 079 28 99)

\* Accessorio

**HU**

- 1 mágnesszelep
- 2 Süllyesztett tápegység csatlakozódugóval
- 3 Süllyesztett tápegység \*
- 4 Tápegység \*
- 5 Villamos elosztószekrény \*
- 6 Bus-tápegység (30 V) \*
- 7 Elemtartó elemekkel
- 8 Elektronikai modul
- 9 EDITION króm előlap (# 23 077 06 99)  
EDITION alpinfehér előlap (# 23 077 15 99)  
EDITION nemesacél előlap (# 23 079 28 99)

\* Tartozék

**CZ**

- 1 Magnetický ventil
- 2 Síťový zdroj pod omítkou s konektorem
- 3 Síťový zdroj pod omítkou \*
- 4 Síťový zdroj \*
- 5 Elektrická rozvodná skříň \*
- 6 Síťový zdroj sběrnice (30 V) \*
- 7 Přihrádka na baterie s bateriemi
- 8 Elektronický modul
- 9 EDICE Čelní deska chrom (# 23 077 06 99)  
EDICE Čelní deska alpská bílá (# 23 077 15 99)  
EDICE Čelní deska ušlechtilá ocel (# 23 079 28 99)

\* Příslušenství

**SK**



- 1 Magnetický ventil
- 2 Podomietkový sieťový zdroj s konektorom
- 3 Podomietkový sieťový zdroj \*
- 4 Sieťový zdroj \*
- 5 Elektrorozvodná skrinka
- 6 Sieťový zdroj zbernice (30 V) \*
- 7 Priehradka na batérie s batériami
- 8 Elektronický modul
- 9 EDITION Predná platňa, chrómová (č. 23 077 06 99)  
EDITION Predná platňa, alpská biela (č. 23 077 15 99)  
EDITION predná platňa, nerezová ocel (č. 23 079 28 99)

\* Príslušenstvo



# Eliminação de avarias/ Rimedi in caso di anomalie

P

| Função  | Causa                               | Medida  | Indicação     |
|---|-------------------------------------|---|---------------|
| <b>EDIÇÃO E</b><br>Não efetua descarga<br> | Pré-bloqueio fechado                | Abrir   | P. 13, fig. 6 |
|   | Falta de corrente                   | Restabelecer a alimentação elétrica                               | P. 13, fig. 6 |
|   | Janela do sensor tapada, riscada    | Limpar ou substituir a placa frontal                              | Pág. 30       |
|   | Válvula magnética com defeito       | Substituir  | Pág. 30       |
|   | Módulo E defeituoso                 | Substituir  | Pág. 30       |
| LED vermelho pisca  | Sobretensão da fonte de alimentação | Trocar a fonte de alimentação por uma fonte de alimentação SCHELL | Pág. 30       |
| <b>EDIÇÃO E</b><br>Não efetua descarga<br> | Pré-bloqueio fechado                | Abrir   | P. 13, fig. 6 |
|   | Díodo pisca, baterias vazias        | Substituir bateria  | Pág. 28       |
|   | Janela do sensor tapada, riscada    | Limpar ou substituir a placa frontal                              | Pág. 30       |
|   | Pólos do conector trocados (MV)     | Verificar e substituir o conector, se necessário                  | Pág. 30       |
|   | Válvula magnética com defeito       | Substituir  | Pág. 30       |
|   | Módulo E defeituoso                 | Substituir  | Pág. 30       |
| Descarga contínua<br>                       | Pólos do conector trocados          | Verificar e substituir o conector, se necessário                  | Pág. 13       |
|   | Válvula magnética com defeito       | Substituir  | Pág. 30       |
|   | Módulo E defeituoso                 | Substituir  | Pág. 30       |



I

| Funzione  | Causa                                       | Rimedio  | Avvertenza      |
|---|---|--|-----------------|
| <b>EDITION E</b><br>Non sciacqua<br> | Rubinetto di arresto chiuso                 | Aprire   | Pag. 14, fig. 6 |
|   | Nessuna corrente elettrica                  | Ripristinare l'alimentazione elettrica               | Pag. 14, fig. 6 |
|   | Finestrino del sensore incollato, graffiato | Pulire, sostituire il frontalino                     | Pag. 30         |
|   | Valvola elettromagnetica difettosa          | Sostituire   | Pag. 30         |
|   | Modulo elettronico difettoso                | Sostituire   | Pag. 30         |
| LED rosso lampeggia   | Sovratensione dall'alimentatore             | Sostituire l'alimentatore con un alimentatore SCHELL | Pag. 30         |

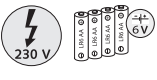



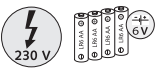

| Funzione  | Causa                                       | Rimedio  | Avvertenza      |
|---|---|--|-----------------|
| <b>EDITION E</b><br>Non sciacqua<br> | Rubinetto di arresto chiuso                 | Aprire   | Pag. 14, fig. 6 |
|   | LED lampeggia, batterie scariche            | Sostituire le batterie                           | Pag. 28         |
|   | Finestrino del sensore incollato, graffiato | Pulire, sostituire il frontalino                 | Pag. 30         |
|   | Poli della spina invertiti (MV)             | Controllare la spina, se necessario, sostituirla | Pag. 30         |
|   | Valvola elettromagnetica difettosa          | Sostituire                                       | Pag. 30         |
|   | Modulo elettronico difettoso                | Sostituire                                       | Pag. 30         |
| Risciacquo continuo<br>               | Poli della spina scambiati                  | Controllare la spina, se necessario, sostituirla | Pag. 14         |
|   | Valvola elettromagnetica difettosa          | Sostituire                                       | Pag. 30         |
|   | Modulo elettronico difettoso                | Sostituire                                       | Pag. 30         |





| Funkció  | Ok   | Intézkedés  | Útmutatás       |
|--|--|---|-----------------|
| <b>EDITION E</b><br>Nem öblít<br>   | Az elzárócsap zárva                          | Nyissa ki   | 14. o., 6. ábra |
|  | Nincs áram                                   | Kapcsolja be az áramellátást                              | 14. o., 6. ábra |
|  | Az érzékelőablak szennyeződött, karcolódott  | Tisztítsa meg, cserélje ki az előlapot                    | 30 o.           |
|  | Hibás a mágnesszelep                         | Cserélje ki   | 30 o.           |
|  | Az E-modul meghibásodott                     | Cserélje ki   | 30 o.           |
| A piros LED villog   | Túlfeszültség a tápegységben                 | A tápegységet cserélje SCHELL-tápegységre                 | 30 o.           |
| <b>EDITION E</b><br>Nem öblít<br> | Az elzárócsap zárva                          | Nyissa ki   | 14. o., 6. ábra |
|  | A dióda villog az elemek üresek              | Cserélje ki az elemeket                                   | 28 o.           |
|  | Az érzékelőablak szennyeződött, karcolódott  | Tisztítsa meg, cserélje ki az előlapot                    | 30 o.           |
|  | A csatlakozódugó pólusai felcserélődtek (MV) | Ellenőrizze a csatlakozódugót, szükség esetén cserélje ki | 30 o.           |
|  | Hibás a mágnesszelep                         | Cserélje ki   | 30 o.           |
| Az E-modul meghibásodott   | Cserélje ki                                  | 30 o.   |                 |
| Állandóan folyik<br>               | A csatlakozódugó pólusai felcserélődtek      | Ellenőrizze a csatlakozódugót, szükség esetén cserélje ki | 14. o.          |
|  | Hibás a mágnesszelep                         | Cserélje ki   | 30 o.           |
|  | Az E-modul meghibásodott                     | Cserélje ki   | 30 o.           |



| Funkce   | Příčina                            | Opatření                                    | Upozornění        |
|--|------------------------------------|---|-------------------|
| <b>EDICE E</b><br>Neproplachuje<br> | Předuzávěr zavřený                 | otevřít                                     | Strana 15, obr. 6 |
|  | Chybí el. proud                    | Vytvořte napájení el. proudem               | Strana 15, obr. 6 |
|  | Deska snímače zalepená, poškrabaná | Vyčistěte, čelní desku vyměňte              | Str. 30           |
|  | Magnetický ventil vadný            | vyměňte                                     | Str. 30           |
|  | El. modul vadný                    | vyměňte                                     | Str. 30           |
| Červená LED bliká  | Přepětí síťového zdroje            | Vyměňte síťový zdroj za síťový zdroj SCHELL | Str. 30           |
| <b>EDICE E</b><br>Neproplachuje<br> | Předuzávěr zavřený                 | otevřít                                     | Strana 15, obr. 6 |
|  | Dioda bliká, baterie prázdné       | Vyměňte baterie                             | Str. 28           |
|  | Deska snímače zalepená, poškrabaná | Vyčistěte, čelní desku vyměňte              | Str. 30           |
|  | Póly konektoru zaměněné (MV)       | Zkontrolujte konektor, příp. vyměňte        | Str. 30           |
|  | Magnetický ventil vadný            | vyměňte                                     | Str. 30           |
| Neustálý tok vody<br>                | El. modul vadný                    | vyměňte                                     | Str. 30           |
|  | Póly konektoru zaměněné            | Zkontrolujte konektor, příp. vyměňte        | Str. 15           |
|  | Magnetický ventil vadný            | vyměňte                                     | Str. 30           |
|                                     | El. modul vadný                    | vyměňte                                     | Str. 30           |

SK

| Funkcia  | Príčina                             | Opatrenie                                     | Upozornenie     |
|--|-------------------------------------|---|-----------------|
| <b>EDITION E</b><br>Nesplachuje<br> | Preduzáver je zatvorený             | Otvoriť                                       | Str. 15, obr. 6 |
|  | Žiadny prúd                         | Vytvoriť privod elektrickej energie           | Str. 15, obr. 6 |
|  | Senzorové pole zalepené, poškrábané | Vyčistiť, vymeniť prednú platňu               | S. 30           |
|  | Vadný magnetický ventil             | Vymeniť                                       | S. 30           |
|  | Vadný E-modul                       | Vymeniť                                       | S. 30           |
| Červená LED bliká  | Prepätie zo sieťového zdroja        | Vymeniť sieťový zdroj za sieťový zdroj SCHELL | S. 30           |
| <b>EDITION E</b><br>Nesplachuje<br> | Preduzáver je zatvorený             | Otvoriť                                       | Str. 15, obr. 6 |
|  | Dióda bliká, batérie sú vybité      | Vymeniť batérie                               | S. 28           |
|  | Senzorové pole zalepené, poškrábané | Vyčistiť, vymeniť prednú platňu               | S. 30           |
|  | Zamenený pól konektora (MV)         | Skontrolovať príp. vymeniť konektor           | S. 30           |
|  | Vadný magnetický ventil             | Vymeniť                                       | S. 30           |
|  | Vadný E-modul                       | Vymeniť                                       | S. 30           |
| Nepretržitý chod<br>                 | Zamenený pól konektora              | Skontrolovať príp. vymeniť konektor           | S. 15           |
|  | Vadný magnetický ventil             | Vymeniť                                       | S. 30           |
|  | Vadný E-modul                       | Vymeniť                                       | S. 30           |

P

I

HU

CZ

SK

# Aviso de conservação / Istruzioni per la pulizia / Ápolási útmutató / Poznámky k údržbě / Pokyny pre ošetrovanie

**P**

Utilizar apenas detergente de limpeza suave à base de sabão.

**Não** utilizar detergentes de limpeza ou de desinfecção abrasivos, com álcool, amoníaco, ácido clorídrico, ácido fosfórico, ácido acético ou solventes.

**Não** limpar com aparelhos de jato de vapor e de alta pressão!

**I**

Per la pulizia utilizzare solo detersivi delicati, contenenti sapone.

**Non utilizzare detersivi o disinfettanti abrasivi, contenenti alcool, ammoniaca, acido cloridrico, acido fosforico, acido acetico o solventi.**

**Non** utilizzare apparecchi con getto ad alta pressione o a vapore!

**HU**

A tisztításhoz csak enyhe, szappant tartalmazó tisztítószereket használjon.

**Ne használjon semmilyen karcoló, súroló, alkoholt, ammóniát, sósavat, foszforsavat vagy ecet-sav- vagy oldósertartalmú tisztító- vagy fertőtlenítő szereket.**

**A tisztításhoz ne használjon nagynyomású és gőzsugaras tisztítóberendezést!**

**CZ**

K čištění používejte jen jemné čisticí prostředky, obsahující mýdlo.

**Nepoužívejte** abrazivní, drhnoucí čisticí a dezinfekční prostředky s obsahem alkoholu, amoniaku, kyseliny solné, kyseliny fosforečné, kyseliny octové nebo s obsahem rozpouštědel.

**Nečistěte vysokotlakými přístroji a parními čističi!**

**SK**

Na ošetrovanie používajte len jemné, mydlové čistiace prostriedky.

**Nepoužívajte žiadne** abrazívne čistiace alebo dezinfekčné prostriedky s obsahom alkoholu, amoniaku, kyseliny soľnej, kyseliny fosforečnej, kyseliny octovej alebo rozpúšťadiel.

**Nečistiť** vysokotlakovými a parnými čističmi!

**P**

Os volumes da descarga em litros dependem da duração da descarga e da pressão

**I**

Volume di lavaggio in litri a seconda della durata del lavaggio e della pressione

**HU**

Öblítési mennyiség (l) az öblítési időtartam és a nyomás függvényében

**CZ**

Objem splachování v litrech v závislosti na době splachování a tlaku

**SK**

Splachovací objem v litroch v závislosti od doby splachovania a tlaku

| [s]<br>[mp] | [bar] |       |       |       |       | [l] |
|-------------|-------|-------|-------|-------|-------|-----|
|             | 1 bar | 2 bar | 3 bar | 4 bar | 5 bar |     |
| 1           | 0,4   | 0,5   | 0,6   | 0,7   | 0,75  |     |
| 2           | 0,6   | 0,9   | 1,1   | 1,2   | 1,3   |     |
| 3           | 0,9   | 1,2   | 1,5   | 1,7   | 1,8   |     |
| 4           | 1,1   | 1,6   | 1,9   | 2,2   | 2,3   |     |
| 5           | 1,4   | 2,0   | 2,4   | 2,7   | 2,9   |     |
| 6           | 1,8   | 2,4   | 2,8   | 3,2   | 3,4   |     |
| 7           | 2,0   | 2,7   | 3,3   | 3,8   | 4,0   |     |
| 8           | 2,2   | 3,1   | 3,8   | 4,3   | 4,4   |     |
| 9           | 2,4   | 3,4   | 4,2   | 4,8   | 5,0   |     |
| 10          | 2,7   | 3,8   | 4,7   | 5,3   | 5,5   |     |
| 11          | 3,0   | 4,2   | 5,1   | 5,8   | 6,0   |     |
| 12          | 3,2   | 5,0   | 5,7   | 6,5   | 7,2   |     |
| 13          | 3,5   | 5,5   | 6,0   | 7,0   | 7,6   |     |
| 14          | 3,7   | 5,1   | 6,5   | 7,4   | 8,3   |     |
| 15          | 4,0   | 5,6   | 6,9   | 8,0   | 8,9   |     |

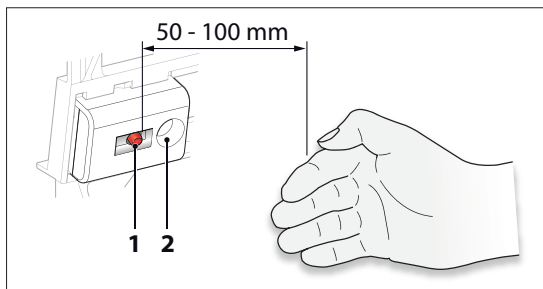

### Programação manual

Elementos de comando para a programação:

- 1 LED (amarelo/vermelho)
- 2 campos de sensor

A tabela seguinte fornece uma sinopse sobre os programas principais e sobre os parâmetros disponíveis para a programação manual do sistema:



|                |           | Parâmetros:                      |                      |                                       |                                 |
|----------------|-----------|----------------------------------|----------------------|---------------------------------------|---------------------------------|
| <b>Funções</b> | <b>F1</b> | <b>Tempo da descarga</b>         | 1 s  2 s  3 s ..15 s |                                       |                                 |
|                | <b>F2</b> | <b>Alcance</b>                   | Curto                | Médio *                               | Longo **                        |
|                | <b>F3</b> | <b>Enxugamento de estagnação</b> | <b>Desligado*</b>    | Ligado, 24 h após a última utilização | ligado diariamente, a cada 24 h |
|                | <b>F4</b> | <b>Pré-descarga 1 s</b>          | <b>Desligado*</b>    | Ligado                                |                                 |
|                | <b>F5</b> | <b>Descarga eficiente</b>        | <b>Desligado*</b>    | Ligado                                |                                 |
|                | <b>F6</b> | <b>Descarga antidores</b>        | <b>Desligado*</b>    | Ligado                                |                                 |

\* Definições de fábrica  
 \*\* Exemplo de programação

Nas figuras das páginas 42 e 43 é ilustrada a programação manual passo a passo. Exemplarmente é aqui explicado como é ajustada a função "Alcance" (F2) em "Longo" (P3).

A programação é efetuada em quatro passos, os quais são aqui resumidos.

- 1. Iniciar a programação manual**  
 Interromper a alimentação elétrica — aguardar pelo menos 20 s — e voltar a ligar a alimentação elétrica. Durante o arranque do sistema eletrónico, o LED pisca vermelho/amarelo no campo do sensor.  
**Durante esta fase não se deve colocar as mãos na área do sensor!**  
 De seguida, o LED emite uma luz vermelha durante no máx. 7 s. Durante esta fase vermelha deve cobrir-se o campo do sensor e mantê-lo coberto. O modo de programação é iniciado.
- 2. Selecionar a função (F1 - F6)**  
 As funções são agora sinalizadas sequencialmente através da iluminação intermitente do LED amarelo (ver tabela). Para selecionar a respetiva função deve destapar-se a área do sensor durante a sinalização do respetivo código intermitente.

- 3. Ajustar os parâmetros**  
 A iluminação intermitente do LED vermelho informa sobre o atual parâmetro ajustado (ver tabela). Cobrindo o campo do sensor poderá ajustar os respetivos parâmetros. Estes são sinalizados sequencialmente através da iluminação intermitente do LED vermelho (ver tabela).  
 Para ajustar o respetivo parâmetro deve destapar-se a área do sensor durante a sinalização do respetivo código intermitente.
- 4. Restabelecer a operacionalidade**  
 Após sair da área do sensor, o modo de programação é reiniciado em ciclos de 7 segundos (iluminação contínua do LED vermelho).  
 Se o sensor não estiver coberto dentro de 7 segundos, o modo de programação é concluído.  
 O sistema está agora operacional.

# I Programmazione manuale

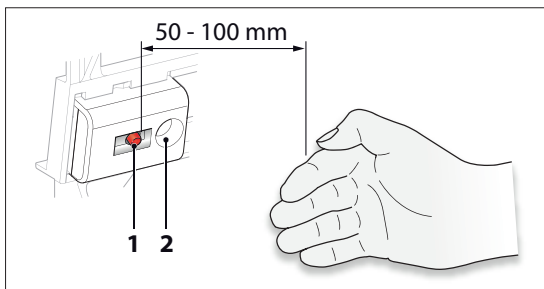

## Programmazione manuale

Elementi di comando per la programmazione:

- 1 LED (giallo / rosso)
- 2 Pannello sensori

La seguente tabella fornisce una panoramica sui programmi principali e i parametri disponibili per programmare manualmente la rubinetteria.

|          |                    | Parametro:                |                      |                               |                               |
|----------|--------------------|---------------------------|----------------------|-------------------------------|-------------------------------|
| Funzioni | F1                 | Durata lavaggio           | 1 s  2 s  3 s ..15 s |                               |                               |
|          |                    |                           |                      |                               |                               |
|          | F2                 | Raggio di azione          | Corto                | Medio *                       | Lungo **                      |
|          | F3                 | Lavaggio anti stagnazione | Off *                | On, 24 h dall'ultimo utilizzo | Quotidianamente on, ogni 24 h |
|          | F4                 | Prelavaggio 1 s           | Off *                | On                            |                               |
|          | F5                 | Modalità stadio           | Off *                | On                            |                               |
| F6       | Lavaggio antiodore | Off *                     | On                   |                               |                               |

\* Impostazioni di fabbrica

\*\* Esempio di programmazione

Nelle figure a pagina 42 e 43 viene illustrata passo-passo la programmazione manuale.

A titolo di esempio, qui viene illustrato come impostare la funzione "Raggio d'azione" (F2) su "Lungo" (P3).

La programmazione si svolge in quattro fasi, che qui vengono riassunte brevemente.

- 1. Avviare la programmazione manuale**  
 Interrompere l'alimentazione elettrica – attendere almeno 20 s – e ristabilire l'alimentazione elettrica.  
 Durante l'avvio del modulo elettronico, il LED rosso/giallo lampeggia nel pannello sensori.  
**Durante questa fase non avvicinare nessun oggetto al pannello sensori!**  
 Successivamente il LED rosso si accende per max. 7 s. Durante questa fase di accensione del LED rosso, coprire il sensore e mantenerlo coperto. Si attiva la modalità Programmazione.
- 2. Selezionare la funzione desiderata (F1 - F4)**  
 Le funzioni vengono segnalate una dopo l'altra dal LED giallo lampeggiante (vedere tabella). Per selezionare una funzione, liberare il pannello sensori mentre il relativo LED lampeggia.

- 3. Impostare i parametri**  
 Il LED lampeggiante rosso segnala il parametro attualmente impostato (vedere tabella).  
 Coprendo nuovamente il pannello sensori è possibile impostare i relativi parametri. Questi vengono segnalati uno dopo l'altro dal LED rosso lampeggiante (vedere tabella).  
 Per impostare un parametro, liberare il pannello sensori mentre il relativo LED lampeggia.
- 4. Impostare l'operatività**  
 Quando si abbandona il pannello sensori, la modalità Programmazione si riavvia con una finestra temporale di 7 secondi (LED rosso acceso).  
 Se il pannello sensori non viene coperto entro questi 7 secondi, la modalità Programmazione si conclude.  
 A questo punto la rubinetteria è operativa.

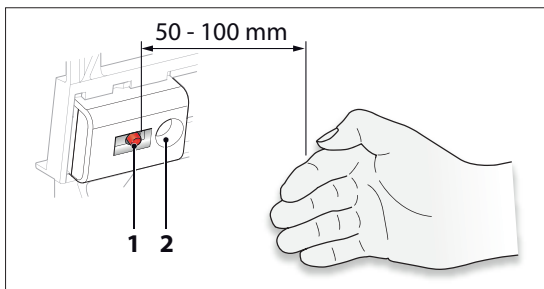

### Kézi programozás

Kezelőelemek a programozáshoz:  
 1 LED (sárga / piros)  
 2 Érzékelő mező

A következő táblázat áttekintést nyújt a főprogramokról és a szerelvény kézi programozásához rendelkezésre álló paraméterekről:



|                 |           | Paraméterek:             |                                |  |                         |
|-----------------|-----------|--------------------------|--------------------------------|--|-------------------------|
| <b>Funkciók</b> | <b>F1</b> | <b>Öblítési idő</b>      | 1 mp     2 mp     3 mp ..15 mp |  |                         |
|                 |           |                          |                                |  |                         |
|                 | <b>F2</b> | <b>Hatótávolság</b>      | Rövid                          | <b>Közepes *</b>                       | <b>Hosszú **</b>        |
|                 | <b>F3</b> | <b>Pangási öblítés</b>   | Ki *                           | Be, 24 órával az utolsó használat után | Naponta Be, 24 óránként |
|                 | <b>F4</b> | <b>Előöblítés 1 mp</b>   | Ki *                           | Be                                     |                         |
|                 | <b>F5</b> | <b>Stadionüzem</b>       | Ki *                           | Be                                     |                         |
|                 | <b>F6</b> | <b>Búzelzáró-öblítés</b> | Ki *                           | Be                                     |                         |

\* Gyári beállítás  
 \*\* Programozási példa

A 42 és 43 oldalon lévő ábrákon a kézi programozást lépésről lépésre szemléltetjük. Példaként bemutatjuk, hogyan kell beállítani a "Hatótávolság" (F2) funkciót a "Hosszú" (P3) opcióra.

A programozás négy lépésben történik, amit itt röviden összefoglalunk.

- 1. Kézi programozás indítása**  
 Szakítsa meg az áramellátást — várjon legalább 20 mp-et —, majd állítsa vissza az áramellátást.  
 Az elektronika indítási folyamata közben az érzékelő mezőben lévő LED piros/sárgán villog.  
**Ebben a fázisban ne érjen az érzékelő mezőbe!**  
 Azután a LED max. 7 mp-ig pirosan világít. Ezen piros fázis során takarja el az érzékelő mezőt, és tartsa azt letakarva. A programozási mód elindul.
- 2. A funkció (F1 - F6) kiválasztása**  
 A funkciókat most egymás után a sárga LED villogása jelzi (lásd a táblázatot). Egy funkció kiválasztásához az adott villogókód alatt tegye szabaddá az érzékelő tartományt.

- 3. Paraméterek beállítása**  
 A piros LED villogásával tájékozódhat az aktuálisan beállított paraméterről (lásd a táblázatot).  
 Az érzékelő mező újbóli letakarásával beállíthatja a megfelelő paramétert. Ezeket egymás után a piros LED villogása jelzi (lásd a táblázatot).  
 Egy paraméter beállításához az adott villogókód alatt tegye szabaddá az érzékelő tartományt.
- 4. Üzemkész állapot helyreállítása**  
 Az érzékelő tartomány elhagyása után a programozási üzemmód ismét a 7 másodperces időablakkal kezdődik (a piros LED tartós villogítása).  
 Amennyiben az érzékelőt 7 mp-en belül nem takarja le, a programozási folyamat lezárul.  
 A szerelvény most üzemkész.

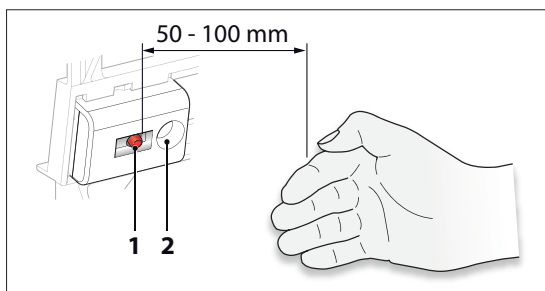

### Manuální programování

Ovládací prvky pro naprogramování:

- 1 LED (žlutá / červená)
- 2 snímací pole

Následující tabulka podává přehled hlavních programů u možných parametrů pro manuální naprogramování armatury:

|        |                    | Parametry:              |                      |                                      |                               |
|--------|--------------------|-------------------------|----------------------|--------------------------------------|-------------------------------|
| Funkce | F1                 | Doba splachování        | 1 s  2 s  3 s ..15 s |                                      |                               |
|        |                    |                         |                      |                                      |                               |
|        | F2                 | Dosah                   | Krátký               | Střední *                            | Dlouhý **                     |
|        | F3                 | Výplach stagnující vody | Vypnuto *            | Zapnuto, 24 hod po posledním použití | denně zapnuto, každých 24 hod |
|        | F4                 | Předsplachování 1 s     | Vypnuto *            | Zapnuto                              |                               |
|        | F5                 | Režim na stadionu       | Vypnuto *            | Zapnuto                              |                               |
| F6     | Vypláchnutí sifonu | Vypnuto *               | Zapnuto              |                                      |                               |

\* Tovární nastavení  
\*\* Příklad naprogramování

Na obrázcích na straně 42 a 43 je krokem znázorněno manuální programování. Například je tu zobrazeno, jak se nastavuje funkce „Dosah“ (F2) na „Dlouhý“ (P3).

Programování se provádí ve čtyřech krocích, které jsou zde uvedeny ve zkratce.

- 1. Spuštění manuálního programování**  
 Přerušte přívod elektrického proudu – vyčkejte minimálně 20 s – a opět zapněte přívod elektrického proudu. Při spuštění elektroniky bliká kontrolka LED ve snímacím poli červeně/žlutě.  
**V této fázi nesahejte do snímacího prostoru!**  
 Následně se kontrolka LED rozsvítí červeně na max. 7 s. Během této červené fáze snímací pole zakryjte a držte zakryté. Spustí se režim programování.
- 2. Volba funkce (F1 - F6)**  
 Funkce jsou nyní postupně signalizovány blikáním žluté kontrolky LED (viz tabulku). Pro výběr funkce uvolněte snímací prostor během příslušného kódu blikání.

- 3. Nastavení parametrů**  
 Blikáním červené LED budete informováni o aktuálně nastaveném parametru (viz tabulku). Po opětovném zakrytí snímacího pole můžete nastavit příslušné parametry. Ty jsou nyní postupně signalizovány blikáním červené kontrolky LED (viz tabulku). Pro nastavení parametru uvolněte snímací prostor během příslušného kódu blikání.
- 4. Uvedení do provozní pohotovosti**  
 Po opuštění snímacího prostoru se opět spustí programovací režim, který trvá 7 sekund (trvale rozsvícená LED). Pokud během 7 sekund nezakryjete snímač, bude proces programování ukončen. Armatura je nyní připravena k provozu.



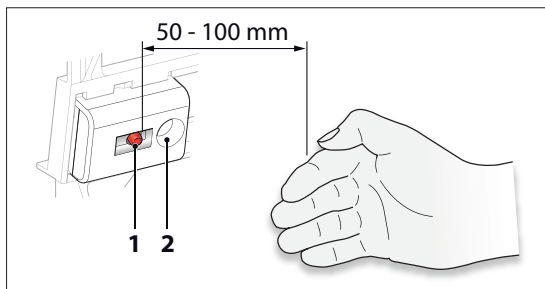

## Ručné programovanie

Ovládacie prvky na programovanie:

- 1 LED (žltá / červená)
- 2 Senzorové pole

Nasledujúca tabuľka poskytuje prehľad hlavných programov a dostupných parametroch pre ručné naprogramovanie armatúry:



|         |                                   | Parameter:             |  |                                |                         |
|---------|-----------------------------------|------------------------|--|--------------------------------|-------------------------|
| Funkcie | F1                                | Doba splachovania      | 1 s                         2 s                         3 s ..15 s |                                |                         |
|         |                                   |                        | P1   | P2                             | P3                      |
|         | F2                                | Dosah                  | Krátky   | Stredný *                      | Dlhý **                 |
|         | F3                                | Stagnačné splachovanie | Vyp *  | Zap, 24 h po poslednom použití | denne Zap, každých 24 h |
|         | F4                                | Predsplachovanie 1 s   | Vyp *  | Zap                            |                         |
|         | F5                                | Štadiónová prevádzka   | Vyp *  | Zap                            |                         |
| F6      | Splachovanie zápachovej uzávierky | Vyp *                  | Zap  |                                |                         |

\* Výrobné nastavenie

\*\* Príklad programovania

Na obrázkoch na strane 42 a 43 je ručné programovanie zobrazené krok za krokom.

Napríklad je tu zobrazené, ako nastaviť funkciu „Dosah“ (F2) na „Dlhý“ (P3).

Programovanie sa uskutočňuje v štyroch krokoch, ktoré sú tu v krátkosti zhrnuté.

- 1. Spustenie ručného programovania**  
 Prerušte prívod elektrickej energie — počkajte minimálne 20 s — a znovu zapnite prívod energie.  
 Počas spúšťania elektroniky bliká LED v senzorovom poli načerveno/nažltlo.  
**Počas tejto fázy nesiahajte do priestoru senzora!**  
 Následne sa LED rozsvieti na max. 7 s načerveno. Počas tejto červenej fázy zakryte senzorové pole a držte ho zakryté. Spustí sa režim programovania.
- 2. Voľba funkcie (F1 - F6)**  
 Funkcie budú teraz jedna po druhej signalizované blikaním žltej LED (pozri tabuľku). Pre voľbu funkciu uvoľníte priestor dosahu senzora počas príslušného blikacieho kódu.

- 3. Nastavenie parametrov**  
 Blikaním červenej LED budete informovaní o aktuálne nastavených parametroch (pozri tabuľku).  
 Opätovným zakrytím senzorového poľa môžete nastaviť príslušné parametre. Tieto budú teraz jedna po druhej signalizované blikaním červenej LED (pozri tabuľku).  
 Pre nastavenie parametra uvoľníte priestor dosahu senzora počas príslušného blikacieho kódu.
- 4. Vytvorenie prevádzkovej pripravenosti**  
 Po opustení priestoru senzora začína režim programovania odznovu s časovým oknom 7 sekúnd (červená LED nepretržite svieti). Ak senzor nebude do 7 sekúnd zakrytý, proces programovania je ukončený. Armatúra je teraz pripravená na použitie.

# Iniciar a programação / Avviare la programmazione / A programozás indítása / Spustit programování / Spustenie programovania

1.

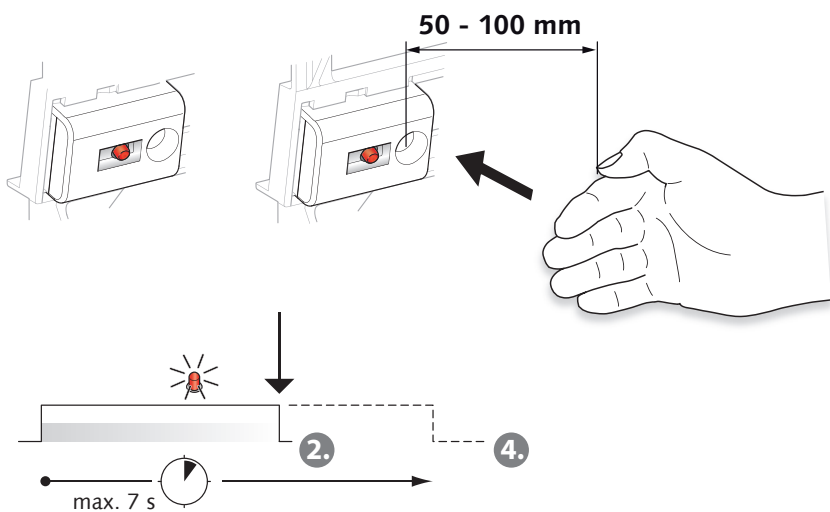
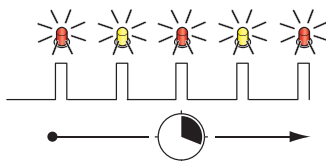
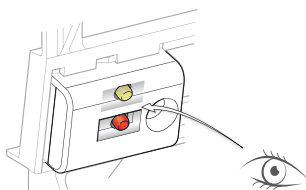
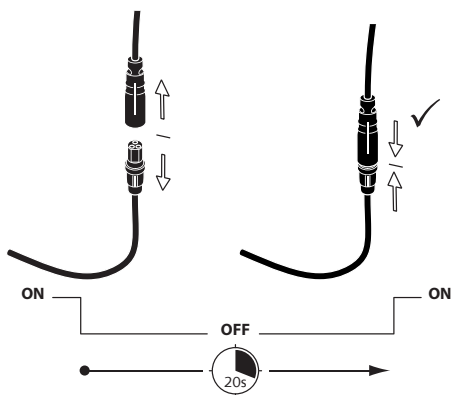
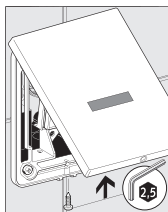

Selecionar F, ajustar P / Selezionare F, impostare P / F kiválasztása, P beállítása / Zvolit F, nastavit P / Volba F, nastavenie P

P  
I  
HU  
CZ  
SK

2.

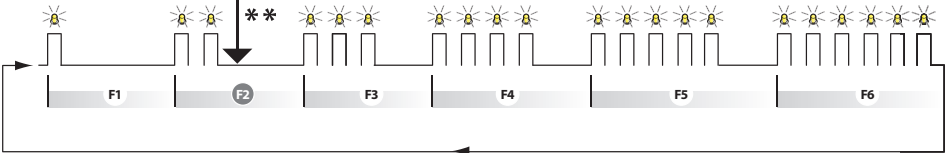
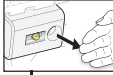
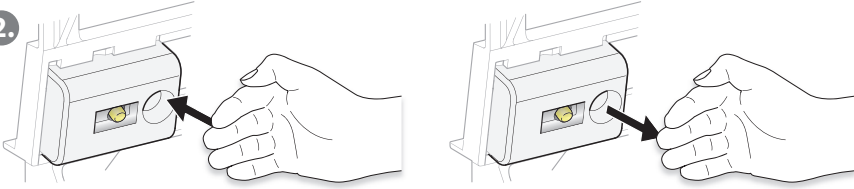

3.

50 - 100 mm

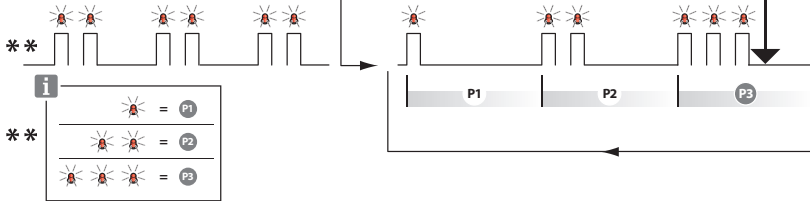
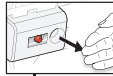
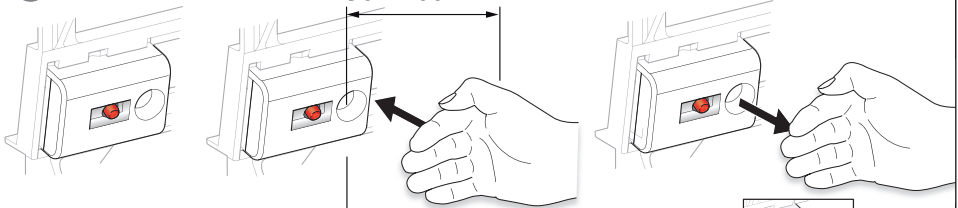

4.

Test

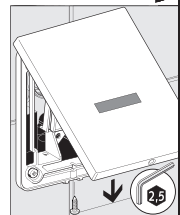
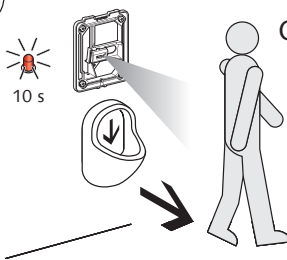
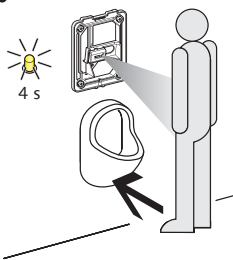

**P** Os parâmetros ajustados podem ser identificados através dos códigos intermitentes no sistema (ver "Programação manual") ou podem ser transferidos e analisados com um adaptador USB (art. n.º 01 586 00 99) e com o software eSCHELL. O software pode ser descarregado em [www.schell.eu](http://www.schell.eu).

Inserir os parâmetros ajustados na tabela seguinte.

**I** I parametri impostati possono essere letti tramite i codici lampeggianti della rubinetteria (vedere "Programmazione manuale") o con un adattatore USB (art. n. 01 586 00 99) e il software eSCHELL. Quest'ultimo può essere scaricato dal sito [www.schell.eu](http://www.schell.eu).

Riportare i parametri impostati nella tabella a fianco.

**HU** A beállított paraméterek a villogókód alapján leolvashatók a szerelvényen (lásd "Kézi programozás" vagy egy USB-adapterrel (cikksz. 01 586 00 99) és az eSCHELL-szoftverrel kiolvashatók. Ez a [www.schell.eu](http://www.schell.eu) címen tölthető le.

Írja be a beállított paramétereket az itt látható táblázatba.

**CZ** Nastavené parametry lze odečíst na armatuře podle kódu blikání (viz „Manuální programování“ nebo odečtením pomocí USB adaptéru (č. výr. 01 586 00 99) a softwaru eSCHELL.) Software je ke stažení na adrese [www.schell.eu](http://www.schell.eu).

Zadejte nastavené parametry do vedlejší tabulky.

**SK** Nastavené parametre je možné odčítať prostredníctvom blikacieho kódu na armatúre (pozri „Ručné programovanie“) alebo vyčítať pomocou USB adaptéra (č. výr. 01 586 00 99) a softvéru eSCHELL. Tieto nájdete na stiahnutie na stránke [www.schell.eu](http://www.schell.eu).

Nastavené parametre zapíšte do vedľajšej tabuľky.

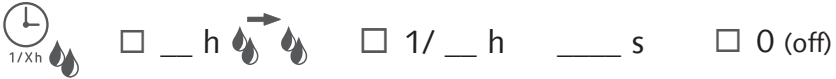

.....  
 .....  
 .....  
 .....



\_\_\_\_\_



\_\_\_\_\_



\_\_\_\_\_



\_\_\_\_\_



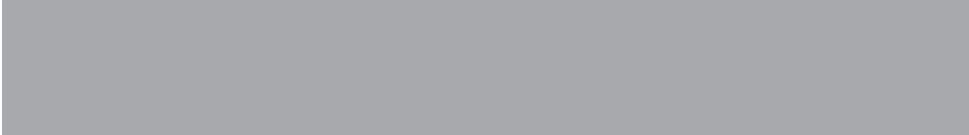

---



---



---



---



---



---



---



---



---



---



---



---



---



---



---



---



---



---



---



---



---



---



---



---



---



---



---



---



---

SCHELL GmbH & Co. KG  
Armaturentechnologie  
Raiffeisenstraße 31  
57462 Olpe  
Germany  
Telefon +49 27 61 / 8 92-0  
Telefax +49 27 61 / 8 92-199  
info@schell.eu  
www.schell.eu

