

# SCHELLTRONIC



01 115 06 99

Made in Germany

- Ⓛ DE Montage- und Serviceanleitung  
Infrarot Urinalspüler
- Ⓛ NL Montage- en onderhoudshandleiding  
Infrarood urinoirspoeler
- Ⓛ FR Instructions de montage et entretien  
Rinçage d'urinoir infrarouge
- Ⓛ EN Assembly and service instructions  
Infra-red urinal flush valve
- Ⓛ ES Instrucciones de montaje y mantenimiento  
Fluxor de urinario por infrarrojo
- Ⓛ PL Instrukcja montażu, instrukcja serwisowa  
Sפłuczka pisuarowa elektroniczna
- Ⓛ CZ Montážní a servisní návod  
Infrarot pisoárový splachovac
- Ⓛ PT Instruções de montagem e manutenção  
Fluxómetro de urinol por infravermelho
- Ⓛ RO Instrucțiuni de montaj și service  
Robinet pentru spălare pisoar cu  
senzor infraroșu
- Ⓛ HU Szerelési- és szervizutasítás  
Infravörös pissoir-öblítő
- Ⓛ RU Руководство по монтажу и  
обслуживанию смывного крана для  
писсуаров с инфракрасным датчиком

01 113 06 99

01 115 06 99 (Modell Benelux)

 **SCHELL**

# Technische Daten, Werkseinstellung

## Technische gegevens, Fabriksinstelling

**(DE)**

### Technische Daten

Betriebsspannung	4 x 1,5 V AAA Alkali
Magnetventil	6 V
Fließdruck	1 – 5 bar
Spülstrom	max. 0,3 l/s nach DIN EN 12541
Geräuschklasse	Klasse II, DIN 4109

### Werkseinstellung

einstellbar

<b>F1</b>		Spüldauer	<b>5s</b>	1 - 15 s
<b>F2</b>		Reichweite	<b>Mittel</b>	Kurz, Mittel, Lang
<b>F3</b>		Stagnations- spülung	<b>Aus</b>	Ein*, nach letzter Nutzung / zyklisch
<b>F4</b>		Vorspülung 1 s	<b>Aus</b>	Ein, 5 - 60 min nach Nicht- benutzung*
<b>F5</b>		Stadion- betrieb	<b>Aus</b>	Ein
<b>F6</b>		Geruchver- schluss- Spülung	<b>Aus</b>	Ein, 1 - 240 h nach Nicht- benutzung* Spüldauer <b>F1</b>
		Energie- sparmodus	<b>&gt; 1 h</b>	Aus, 1 - 254 h

\*Einstellung erfolgt mit SSC Software. Diese steht unter [www.schell.eu](http://www.schell.eu) zum Download zur Verfügung.

### Installationshinweise:

Die Montage und Installation sind durch fachkundige Installateure entsprechend den Anforderungen an die Qualifikation gemäß nationaler und lokaler Vorschriften auszuführen. Vergleiche DIN EN 806 ff „Technische Regeln für Trinkwasser-Installationen, DIN 1988 ff. Es gelten generell die jeweils landesspezifischen Vorschriften und Normen. Es gelten die SCHELL „Allgemeinen Installationsbedingungen“ unter [www.schell.eu](http://www.schell.eu). Mindestabstände beachten (Abb. 2, Seite 8)







**(NL)**

### Technische gegevens

Spanning	4 x 1,5 V AAA Alkali
Magneetklep	6 V
Stromingsdruk	1 – 5 bar
Spoelstroming	max. 0,3 l/s volgens NEN EN 12541
Geluidsklasse	klasse II, DIN 4109

### Fabriksinstelling

instelbaar

<b>F1</b>		Spoeltijd	<b>5s</b>	1 - 15 s
<b>F2</b>		Reikwijdte	<b>Gemiddeld</b>	Kort, Gemiddeld, Lang
<b>F3</b>		Stagnatie- spoeling	<b>Uit</b>	Aan* na laatste gebruik / cyclisch
<b>F4</b>		Voorspoel- ing 1 s	<b>Uit</b>	Aan, 5 - 60 min na Niet- gebruik*
<b>F5</b>		Stadion- bedrijf	<b>Uit</b>	Aan
<b>F6</b>		Geuraf- luiting- spoeling	<b>Uit</b>	Aan, 1 - 240 h na Niet-gebruik* Spoeltijd <b>F1</b>
		Energie- bespaar- modus	<b>&gt; 1 h</b>	Uit, 1 - 254 h

\*Instelling gebeurt met SSC software. Deze staat op [www.schell.eu](http://www.schell.eu) voor download ter beschikking.

### Opmerking installatie:

De montage en installatie moeten door vakkundige installateurs worden uitgevoerd overeenkomstig de eisen aan de kwalificatie conform nationale en lokale voorschriften. Vergelijk EN 806 vv. De nationale voorschriften en normen zijn van toepassing. De „Algemene installatievoorwaarden“ van SCHELL op [www.schell.eu](http://www.schell.eu) gelden. Minimum afstanden in acht nemen (afb. 2, pagina 8).







# Caractéristiques techniques, Réglage par défaut

## Technical Data, Factory setting

(FR)

### Caractéristiques techniques

Tension de service	4 x 1,5 V AAA alcaline
Electrovanne	6 V
Pression d'écoulement	1 - 5 bar
Puissance de rinçage	max. 0,3 l/s, conformément à la norme EN 12541
Catégorie de bruit	classe II, DIN 4109

Réglage par défaut		réglable	
F1 	Temps de rinçage	<b>5s</b>	1 - 15 s
F2 	Portée	<b>Moyenne</b>	Courte, Moyenne, Longue
F3 	Rinçage de stagnation	<b>Arrêt</b>	Marche*, après la dernière utilisation / de manière cyclique
F4 	Pré-rinçage de 1 s	<b>Arrêt</b>	Marche, 5 - 60 min d'inutilisation*
F5 	Mode „Stade“	<b>Arrêt</b>	Marche
F6 	Rinçage anti-odeurs	<b>Arrêt</b>	Marche, 1 - 240 h d'inutilisation* Temps de rinçage F1
	Mode d'économie d'énergie	<b>&gt; 1 h</b>	Arrêt, 1 - 254 h

\*Réglage via le logiciel SSC. Celui-ci est disponible pour le téléchargement sur le site [www.schell.eu](http://www.schell.eu).







### Instructions d'installation :

Le montage et l'installation doivent être effectués par des installateurs compétents, conformément aux exigences de qualification des prescriptions locales et nationales. Comparaisons EN 806. Les prescriptions et normes applicables dans chaque pays s'appliquent de manière générale. Les « conditions générales d'installation » reprises à l'adresse [www.schell.eu](http://www.schell.eu) s'appliquent. Respecter les écarts minimum (ill. 2, page 8)

(EN)

### Technical Data

Operating voltage	4 x 1,5 V AAA alkali
Solenoid valve	6 V
Flow pressure	1 - 5 bar
Flush rate	max. 0,3 l/s, acc. to EN 12541
Noise class	Class II, DIN 4109

Factory setting		adjustable	
F1 	Flush time	<b>5s</b>	1 - 15 s
F2 	Range	<b>Medium</b>	Short, Medium, Long
F3 	Stagnation flush	<b>Off</b>	On*, after last use / cyclic
F4 	Pre-flushing 1 s	<b>Off</b>	On, 5 - 60 min after non-use*
F5 	Mode „Stade“	<b>Off</b>	On
F6 	Odour trap flushing	<b>Off</b>	On, 1 - 240 h after non-use* Flush time F1
	Energy saving mode	<b>&gt; 1 h</b>	Off, 1 - 254 h

\*Setting made with SSC software. This software is available for download [www.schell.eu](http://www.schell.eu).

### Installation instructions:

Assembly and installation must be carried out by knowledgeable installers according to the requirements on qualification as per national and local regulations. Country-specific regulations and standards are generally applicable here. The SCHELL "General installation conditions" at [www.schell.eu](http://www.schell.eu) apply. Observe minimum distances (Fig. 2, page 8)

# Datos técnicos, Ajuste de fábrica

## Dane techniczne, Ustawienie fabryczne

**(ES)**

### Datos técnicos

Tensión de servicio	4 x 1,5 V AAA alcalina
Válvula solenoide	6 V
Presión de flujo	1 – 5 bar
Caudal de descarga	max. 0,3 l/s, conforme a la norma EN 12541
Clase acústica	clase II, DIN 4109

### Ajuste de fábrica

		ajustable	
<b>F1</b>	 Tiempo de enjuague	<b>5s</b>	1 - 15 s
<b>F2</b>	 Alcance	<b>Medio</b>	Corto, Medio, Largo
<b>F3</b>	 Descarga por inactividad	<b>Desconexión</b>	Conexión*, después de la última utilización/cíclica
<b>F4</b>	 Descarga previa 1 s	<b>Desconexión</b>	Conectada, 5 - 60 min después de estar en desuso*
<b>F5</b>	 Modo „Estadio“	<b>Desconexión</b>	Conexión
<b>F6</b>	 Descarga de bloqueo de olores	<b>Desconexión</b>	Conexión, 1 - 240 h después de estar en desuso* Tiempo de enjuague F1
	Mondo de ahorro de energía	<b>&gt; 1 h</b>	Desconexión, 1 - 254 h

\*El ajuste se realiza con el software SSC.  
Este puede descargarse en [www.schell.eu](http://www.schell.eu).

### Indicaciones de instalación:







El montaje y la instalación deben ser realizados por instaladores profesionales y conforme a los requisitos de cualificación que exigen las normativas nacionales y locales. Compare EN 806. Se aplicarán los reglamentos y normas nacionales vigentes que correspondan. Se aplican las "Condiciones generales de instalación" de SCHELL que figu an en [www.schell.eu](http://www.schell.eu). Respetar las distancias mínimas (fig. 2, página 8

**(PL)**

### Dane techniczne

Napięcie robocze	4 x 1,5 V AAA alkaliczne
Zawór elektromagnetyczny	6 V
Ciśnienie przepływu	1 – 5 bar
Strumień sfpukiwania	maks. 0,3 l/s wg EN 12541
Klasa hałasu	klasa II, DIN 4109

### Ustawienie fabryczne

		regulowane	
<b>F1</b>	 Długość sfpukiwania	<b>5 s</b>	1 - 15 s
<b>F2</b>	 Zasięg	<b>Średni</b>	krótki, średni, długi
<b>F3</b>	 Samoczynne sfpukiwanie	<b>Wył.</b>	wł.*, po ostatnim użyciu / cyklicznie
<b>F4</b>	 Sfpukiwanie wstępne 1 s	<b>Wył.</b>	wł., 5 - 60 min po okresie nieużywania*
<b>F5</b>	 Tryb stadionowy	<b>Wył.</b>	Wł.
<b>F6</b>	 Sfpukiwanie syfonu	<b>Wył.</b>	wł., 1 - 240 godz. po okresie nieużywania* Długość sfpukiwania F1
	Tryb oszczędzania energii	<b>&gt; 1 h</b>	wyłączony, 1 - 254 h

\*Ustawienie za pomocą oprogramowania SSC.  
Można je pobrać ze strony pod adresem [www.schell.eu](http://www.schell.eu).

### Sposób instalacji:

Montaż i instalację muszą wykonywać przeszkoleni monterzy zgodnie z wymaganiami dotyczącymi kwalifikacji na podstawie przepisów krajowych i lokalnych. Porównaj EN 806. Se aplicarán los reglamentos y normas nacionales vigentes que correspondan. Obowiązują „Ogólne warunki instalacji” SCHELL dostępne pod adresem: [www.schell.eu](http://www.schell.eu) Przestrzegać minimalnych odległości (ilustr. 2, strona 8)

# Technické specifikace, Nastavení z výrobního závodu

## Dados técnicos, Definições de fábrica







**CZ**

### Technické specifikace

Provozní napětí	4 x 1,5 V AAA Alkali
Magnetický ventil	6 V
Hydraulický tlak	1 – 5 bar
Splachovací proud	max. 0,3 l/s dle D EN 12541
Třída hlučnosti	třída II, DIN 4109

### Nastavení z výrobního závodu

nastavitelná

<b>F1</b>		doba splachování	<b>5s</b>	1 - 15 s
<b>F2</b>		Dosah	<b>Střední</b>	Krátký, střední, dlouhý
<b>F3</b>		Výplach stagnující vody	<b>Vyp</b>	Zap*, Po posledním použití / cyklicky
<b>F4</b>		Předsplachování 1 s	<b>Vyp</b>	Zap, 5-60 min je-li bez používání*
<b>F5</b>		Režim na stadiónu	<b>Vyp</b>	Zapnuto
<b>F6</b>		Vypláchnutí sifonu	<b>Vyp</b>	Zap, 1 - 240 h v případě nepoužívání* doba splachování <b>F1</b>
	Režim úspory energie	<b>&gt; 1 h</b>	<b>Vyp</b> ,	1 - 254 h

\*Nastavení se provádí pomocí softwaru SSC Software je ke stažení na adrese [www.schell.eu](http://www.schell.eu).







**PT**

### Dados técnicos

Tensão de serviço	4 x 1,5 V AAA alcalinas
Válvula magnética	6 V
Pressão de fluxo	1 – 5 bar
Caudal de descarga	máx. 0,3 l/s, segundo EN 12541
Classe de ruído	classe II, DIN 4109

### Definições de fábrica

Ajustável

<b>F1</b>		Tempo da descarga	<b>5s</b>	1 - 15 s
<b>F2</b>		Alcance	<b>Médio</b>	Curto, Médio, Longo
<b>F3</b>		Enxagamento de estagnação	<b>Disligado</b>	Ligado*, *após a última utilização / cíclico
<b>F4</b>		Prédescarga 1 s	<b>Disligado</b>	Ligado, 5 - 60 min após não utilização*
<b>F5</b>		Descarga eficiente	<b>Disligado</b>	Ligado
<b>F6</b>		Descarga antiodores	<b>Disligado</b>	Ligado, 1 - 240 h após não utilização* Tempo da descarga <b>F1</b>
	Modo de poupança de energia	<b>&gt; 1 h</b>	<b>desligado</b> ,	1 - 254 h

\*Ajuste realizado com software SSC. O software pode ser descarregado em [www.schell.eu](http://www.schell.eu).

### Poznámky k instalaci:

Montáž a instalaci smí provádět pouze odborný instalatér v souladu s požadavky na kvalifikaci dle národních a místních předpisů.

Srovnej EN 806 a násl. Vždy platí příslušné místní předpisy a normy.

Jsou platné „Obecné podmínky instalace“ SCHELL na [www.schell.eu](http://www.schell.eu). Dodržujte minimální vzdálenosti (obr. 2 strana 8)

### Avisos de instalação:

A montagem e a instalação devem ser realizadas por técnicos qualificados, segundo os requisitos de qualificação e segundo as prescrições nacionais e locais em vigor. Compare a norma EN 806. Regra geral, aplicam-se as prescrições e normas locais em vigor. São válidas as "Condições gerais de instalação" SCHELL, em [www.schell.eu](http://www.schell.eu) Estar atento às distâncias mínimas (Fig. 2, página 8)

# Date tehnice, Setări din fabrică

## Műszaki adatok, Gyári beállítás

**RO**







### Date tehnice

Tensiunea de funcționare	4 x 1,5 V AAA alcaline
Ventil magnetic	6 V
Presiune de curgere	1 - 5 bari
Debit de spălare	max. 0,3 l/s conform EN 12541
Clasa de zgomot	Clasa II, DIN 4109







**HU**

### Műszaki adatok

Üzemi feszültség	4 db. 1,5 V AAA alkáli elem
mágnesselep	6 V
Folyatónyomás	1 - 5 bar
Öblítőáram	max. 0,3 l/mp DI EN 12541 szerint
Zajosztály	II. osztály, DIN 4109

Setări din fabrică		reglabilă	
<b>F1</b> 	Durata de spălare	<b>5s</b>	1 - 15 s
<b>F2</b> 	Raza de acțiune	<b>Mediu</b>	Scurt, mediu, lung
<b>F3</b> 	Spălare stagnare	<b>Oprit</b>	Pornit*, după ultima utilizare/ ciclic
<b>F4</b> 	Prespălare 1 s	<b>Oprit</b>	Pornit, 5 - 60 min după ce nu a fost folosit*
<b>F5</b> 	Mod de funcționare Stadion	<b>Oprit</b>	Pornit
<b>F6</b> 	Spălare cu obturator de miros	<b>Oprit</b>	Pornit, 1 - 240 h după ce nu a fost folosit* durată de spălare <b>F1</b>
	Modul de economisire energie	<b>&gt; 1 h</b>	oprit, 1 - 254 h

\*Reglarea se realizează prin software-ul SSC. Acesta este disponibil prin descărcare de pe pagina [www.schell.eu](http://www.schell.eu).

Gyári beállítás		beállítható	
<b>F1</b> 	Öblítési idő	<b>5 mp</b>	1 - 15 mp
<b>F2</b> 	Hatótávolság	<b>Közepes</b>	Rövid, közepes, hosszú
<b>F3</b> 	Pangási öblítés	<b>Ki</b>	Be*, utolsó használat után / ciklikusan
<b>F4</b> 	Előöblítés 1 mp	<b>Ki</b>	Be, 5 - 60 perc a használat mellőzése után*
<b>F5</b> 	Stadi-onüzem	<b>Ki</b>	Be
<b>F6</b> 	Bűzelzáró-öblítés	<b>Ki</b>	Be, 1 - 240 óra a használat mellőzése után* öblítés <b>F1</b>
	Energia-takarékos mód	<b>&gt; 1 h</b>	Ki, 1 - 254 óra

\*A beállítás az SSC szoftverrel történik. Ezt a [www.schell.eu](http://www.schell.eu) oldalról lehet letölteni.

### Indicații de instalare:

Montajul și instalarea se vor realiza de către instalatori cu experiență conform cerințelor de calificare în concordanță cu prevederile naționale și locale. Se vor compara EN 806 cu modificările ulterioare. În general, se aplică reglementările și standardele specifice fiecărei țări.

Sunt valabile „Condițiile generale de instalare” SCHELL de la adresa [web www.schell.eu](http://www.schell.eu). Se vor respecta dimensiunile minime (Fig. 2, pagina 8)

### Telepítési útmutató:

A beépítést és villamos szerelést szakképzett szerelőknek kell elvégezni a minősítésre vonatkozó követelményeknek megfelelően, a nemzeti és helyi előírások szerint.

Vesd össze: EN 806 ff. Általánosságban az országspecifikus előírások és szabványok érvényesek.

A [www.schell.eu](http://www.schell.eu) címen található SCHELL "Általános szerelési feltételek" érvényesek. Vegye figyelembe a minimális távolságokat (8. oldal, 2. ábra)

**RU**







## Технические данные

Рабочее напряжение	4 x 1,5 V AAA щелочн.
Электромагнитный клапан	6 В
Давление истечения	1 – 5 бар
Смывной поток	макс. 0,3 л/с, в соответствии с EN 12541
Класс шума	Класс II, DIN 4109

## Указания по установке:

Монтажом и установкой должны заниматься квалифицированные специалисты в соответствии с требованиями к квалификации согласно национальным и местным предписаниям. Ср. EN 806 и далее. Соблюдать "Общие условия осуществления установок" фирмы SCHELL, приведенные на [www.schell.eu](http://www.schell.eu) Принять во внимание мин. допустимые расстояния (рис. 2, стр. 8)

## Заводская настройка регулируется

<b>F1</b>		Длительность смыва	<b>5 с</b>	1 - 15 с
<b>F2</b>		Дальность действия	<b>Среднее расстояние</b>	Короткое, среднее, большое
<b>F3</b>		Промывка от застоя	<b>Выкл</b>	Вкл*, после последнего использования / циклически
<b>F4</b>		Предварительная промывка 1 с	<b>Выкл</b>	Вкл, 5 - 60 мин после перерыва с использованием*
<b>F5</b>		Режим стадиона	<b>Выкл</b>	Вкл
<b>F6</b>		Промывка канализационного затвора	<b>Выкл</b>	Вкл, 1 - 240 ч после перерыва с использованием* Длительность промывки <b>F1</b>
		Режим энергосбережения	<b>&gt; 1 ч</b>	Выкл, 1 - 254 ч

\*Настройка с помощью программы eSCHELL. Эта программа доступна для загрузки на сайте [www.schell.eu](http://www.schell.eu).

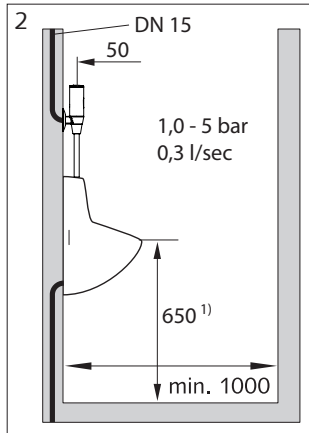
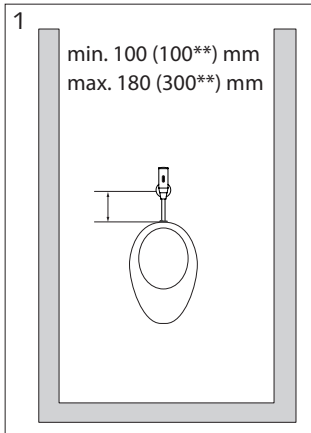

**(ES)** 1, 2 Medidas de conexión  
Medidas de montaje  
1) Recomendación

3, 4 Medidas

\* Accesorios: Conexión exterior  
# 27 820 06 99

\*\* Modelo Benelux

**(PL)** 1, 2 Wymiary montażowe  
Wymiary przyłączeniowe  
1) Zalecenie

3, 4 Wymiary zewnętrzne

\* Akcesoria: łącznik zewnętrzny

\*\* Model Benelux

**(CZ)** 1, 2 Připojení  
Stavební míry  
1) Doporučení

3, 4 Rozměry

\* Příslušenství: Vnější spojení

\*\* Model Benelux

**(PT)** 1, 2 Medidas de conexão  
Medidas de montagem  
1) Recomendação

3, 4 Medidas

\* Acessório: conector externo

\*\* Modelo Benelux

**(RO)** 1, 2 Dimensiuni de montare  
Valori de racord  
1) Recomandare

3, 4 Dimensiuni

\* Accesorii: Racord extern  
\*\* Model Benelux

**(HU)** 1, 2 Beépítési méretek  
csatlakozási értékek  
1) Javaslat

3, 4 Méretek

\* Tartozék: Külső összekötő

\*\* Benelux modell

**(RU)** 1, 2 Установочные размеры  
Установочная мощность  
1) Рекомендация

3, 4 Габариты

\* Принадлежности: Внешний соединитель

\*\* Модель для Бенилюкса

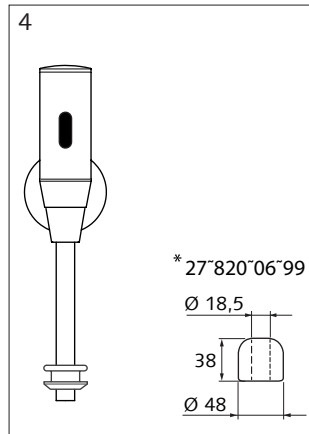
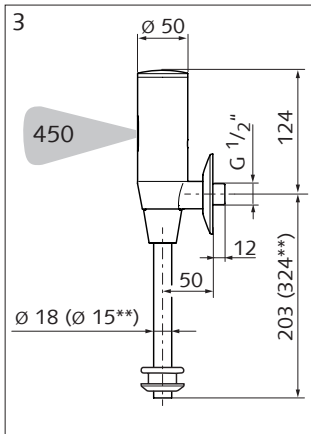

**(DE)** 1, 2 Einbaumaße  
Anschlusswerte  
1) Empfehlung

3, 4 Abmessungen

\* Zubehör: Außenverbinder

\*\* Modell Benelux

**(FR)** 1, 2 Hauteur de raccordement  
Dimension d'installation  
1) Recommandation

3, 4 Dimensions

\* Accessoires : connecteur externe

\*\* Modèle Benelux

**(NL)** 1, 2 Installatie afmetingen  
Aansluithoogte  
1) Aanbeveling

3, 4 Afmetingen

\* Toebehoren: Buitenverbindingen

\*\* Model Benelux

**(EN)** 1, 2 Mounting dimensions  
Connecting dimensions  
1) Recommendation

3, 4 Dimensions

\* Accessories: Outer connector  
\*\* Model Benelux



- (DE)** Spülmenge (l) in Abhängigkeit von Spüldauer und Druck
- (NL)** Spoelvolumen (l) afhankelijk van de spoeltijd en druk
- (FR)** Volume d'eau (l) en fonction des temps de rinçage et la pression
- (EN)** Flushing quantity (l) according to flush time and pressure
- (ES)** Volumen de descarga (l) en función del tiempo de enjuague y de la presión
- (PL)** Dawka wody (l) w zależności od długości spłukiwania i ciśnienie
- (CZ)** Splachovací množství (l) v závislosti na délce splachování a tlaku
- (PT)** Quantidade de descarga (l) em dependência do tempo de descarga e da pressão
- (RO)** Volumul de spălare (l) depinde de durata de spălare și de presiune
- (HU)** Öblítési mennyiség (l) az öblítési időtartam és a nyomás függvényében
- (RU)** Промывочный объем (л) в зависимости от длительности и давления

[s]	[bar]					[l]
	1 bar	2 bar	3 bar	4 bar	5 bar	
1	0,4	0,5	0,6	0,7	0,75	
2	0,6	0,9	1,1	1,2	1,3	
3	0,9	1,2	1,5	1,7	1,8	
4	1,1	1,6	1,9	2,2	2,3	
5	1,4	2,0	2,4	2,7	2,9	
6	1,8	2,4	2,8	3,2	3,4	
7	2,0	2,7	3,3	3,8	4,0	
8	2,2	3,1	3,8	4,3	4,4	
9	2,4	3,4	4,2	4,8	5,0	
10	2,7	3,8	4,7	5,3	5,5	
11	3,0	4,2	5,1	5,8	6,0	
12	3,2	5,0	5,7	6,5	7,2	
13	3,5	5,5	6,0	7,0	7,6	
14	3,7	5,1	6,5	7,4	8,3	
15	4,0	5,6	6,9	8,0	8,9	

## Ablauf / Verloop / Écoulement / Process / Proceso

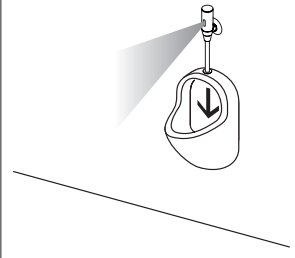
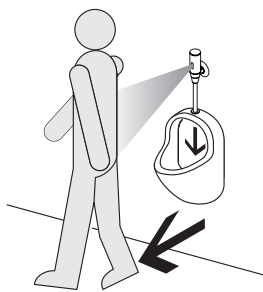
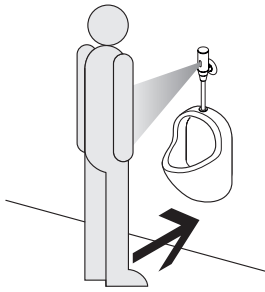

<p><b>(DE)</b> <b>Mindestverweilzeit 4 s</b></p>	<p><b>Spülung 1 - 15 s</b></p>	<p><b>Stagnationsspülung Ein</b> x h* nach letzter Nutzung / zyklisch alle x h* Spüldauer 30 s**</p>
<p>* einstellbar 1 - 240 h mit SSC Software ** einstellbar 5 - 600 s mit SSC Software</p>		
<p><b>(NL)</b> <b>Minimum verblijftijd 4 s</b></p>	<p><b>Spoeling 1 - 15 s</b></p>	<p><b>Stagnatiespoeling Aan</b> x h* na laatste gebruik / zyklisch alle x h* Spoeltijd 30 s**</p>
<p>* instelbaar 1 - 240 h met SSC Software ** instelbaar 5 - 600 s met SSC Software</p>		
<p><b>(FR)</b> <b>Temps de séjour min. 4 s</b></p>	<p><b>Rinçage 1 - 15 s</b></p>	<p><b>Rinçage de stagnation</b> x h* après la dernière utilisation / zyklisch alle x h* Temps de rinçage 30 s**</p>
<p>* réglable 1 - 240 h avec SSC Software ** réglable 5 - 600 s avec SSC Software</p>		
<p><b>(EN)</b> <b>Minimum time spent 4 s</b></p>	<p><b>Flush 1 - 15 s</b></p>	<p><b>Stagnation flush</b> x h* after last use / zyklisch alle x h* Flush time 30 s**</p>
<p>* adjustable 1 - 240 h with SSC Software ** adjustable 5 - 600 s with SSC Software</p>		
<p><b>(ES)</b> <b>Tiempo mín. de estancia 4 s</b></p>	<p><b>Enjuague 1 - 15 s</b></p>	<p><b>Descarga por inactividad</b> x h* desde la última descarga / zyklisch alle x h* Tiempo de enjuague 30 s**</p>
<p>* ajustable 1 - 240 h con SSC Software ** ajustable 5 - 600 s con SSC Software</p>		

## Przebieg / Průběh / Processo / Desfășurare / Выполнение

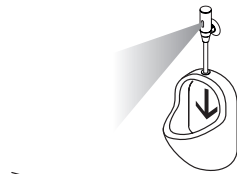
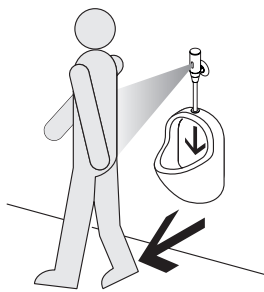
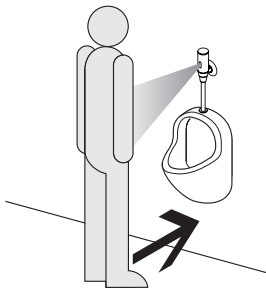

<p><b>(PL)</b> Minimalny czas trwania 4 s</p>	<p><b>Splukiwanie 1 - 15 s</b></p>	<p><b>Splukiwanie samoczynne wł.</b> x godz.* po ostatnim użyciu / cyklicznie do x godz.* Długość splukiwania 30 s**</p>
<p>* regulowana 1 - 240 godz. za pomocą oprogramowania SSC, ** regulowana 5 - 600 s za pomocą oprogramowania SSC</p>		
<p><b>(CZ)</b> Minimální aktivace 4 s</p>	<p><b>Splachování 1 - 15 s</b></p>	<p><b>Splachování stagnace Zap</b> x hod* po posledním použití / Cyklicky každých x hod* Délka splachování 30 s**</p>
<p>* lze nastavit 1 - 240 h přes SSC software, ** lze nastavit 5 - 600 s přes SSC software</p>		
<p><b>(PT)</b> Tempo mín. de permanência 4 s</p>	<p><b>Descarga 1 - 15 s</b></p>	<p><b>Descarga de estagnação Lig</b> x h* após a última utilização / Cíclico todas as x h* Tempo de descarga 30 s**</p>
<p>* Ajustável 1 - 240 h com software SSC, ** Ajustável 5 - 600 s com software SSC</p>		
<p><b>(RO)</b> Timp minim de așteptare 4 s</p>	<p><b>Spălare 1 - 15 s</b></p>	<p><b>Spălare stagnare pornită</b> x h* după ultima utilizare/ Ciclic la fieca e x h* Durata de spălare 30 s**</p>
<p>* reglabil între 1 - 240 h cu software-ul SSC, ** reglabil între 5 - 600 s cu software-ul SSC</p>		
<p><b>(HU)</b> Minimális késleltetési idő 4 mp</p>	<p><b>Öblítés 1 - 15 mp</b></p>	<p><b>Pangási öblítés Be</b> x óra* az utolsó használat után / ciklikusan x óráként* Öblítési időtartam 30 mp**</p>
<p>* 1 - 240 óra SSC szoftverrel beállítható, ** 5 - 600 mp SSC szoftverrel beállítható</p>		
<p><b>(RU)</b> Минимальная длительность воздействия 4 с</p>	<p><b>Промывка 1 - 15 с</b></p>	<p><b>Промывка от застоя Вкл</b> x ч* после последнего использо- вания / циклически каждые x ч* / Длительность промывки 30 с**</p>
<p>* Настраивается в диапазоне 1 - 240 ч в программе SSC, ** Настраивается в диапазоне 5 - 600 с в программе SSC</p>		

## Stadionbetrieb / Stadionbedrijf / Mode „Stade“ / Stadium mode / Modo „Estadio“

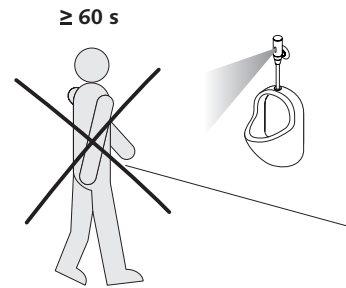
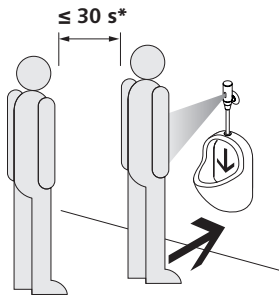

<p>(DE) ≤ 30 s* zwischen 2 Nutzern =&gt; Automatisches Stadionprogramm ein; Spüldauer 1s/Nutzer</p> <p>* Werkseinstellung: Stadionbetrieb ein ≤ 30 s, einstellbar 20 - 60 s mit SSC Software Stadionbetrieb aus ≥ 60 s, einstellbar 60 - 300 s mit SSC Software</p>	<p>Kein Nutzer ≥ 60 s*, 1 Spülung F1 siehe Seite 2 =&gt; Stadionbetrieb automatisch aus</p>
<p>(NL) ≤ 30 s* tussen 2 gebruikers =&gt; Automatisch stadionprogramma aan Spoeltijd 1s/ gebruiker</p> <p>* Fabrieksinstelling: Stadionbedrijf aan ≤ 30 s, instelbaar 20 - 60 s met SSC Software Stadionbedrijf uit ≥ 60 s, instelbaar 60 - 300 s met SSC Software</p>	<p>Geen gebruiker ≥ 60 s*, 1 spoeling F1 zie pagina 2 =&gt; stadionbedrijf automatisch uit</p>
<p>(FR) ≤ 30 s* entre 2 utilisateurs =&gt; Programme „Stade“ automatique activé Temps de rinçage 1s/ utilisateur</p> <p>* Réglage par défaut: Mode „Stade“ activé ≤ 30 s, réglable 20 - 60 s avec SSC Software Mode „Stade“ arrêté ≥ 60 s, réglable 60 - 300 s avec SSC Software</p>	<p>Aucun utilisateur ≥ 60 s*, 1 Rinçage F1 cf. page 2 =&gt; Mode "Stade" deactivated automatic</p>
<p>(EN) ≤ 30 s* between 2 users =&gt; Automatic stadium program ON Flush time 1s/user</p> <p>* Factory setting: Stadium mode ON ≤ 30 s, adjustable 20-60 s with SSC Software Stadium mode OFF ≥ 60 s, adjustable 60-300 s with SSC Software</p>	<p>No user ≥ 60 s*, 1 flush F1 see page 2 =&gt; stadium mode OFF automatically</p>
<p>(ES) ≤ 30 s* entre 2 usuarios =&gt; Programa automático del modo „Estadio“ conectado Tiempo de enjuague 1s/usuario</p> <p>* Ajuste de fábrica: Modo „Estadio“ conectado ≤ 30 s, ajustable 20-60 s con SSC Software Modo „Estadio“ desconectado ≥ 60 s, ajustable 60-300 s con SSC Software</p>	<p>Ningún usuario ≥ 60 s*, 1 descarga F1 ver página 2 =&gt; Modo "Estadio" desconectado automáticamente</p>

## Tryb stadionowy / Režim na stadionu / Descarga eficiente / Mod de funcționare Stadion / Stadionüzem / Режим стадиона

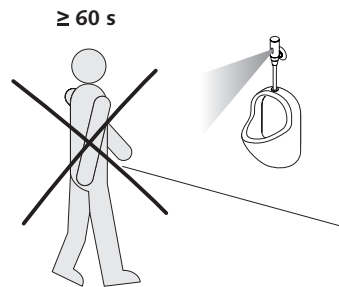
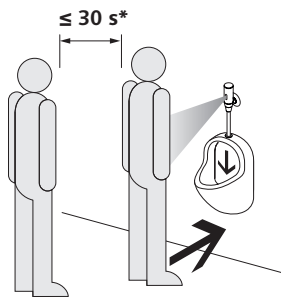

**(PL)**  $\leq 30$  s\* między 2 użytkownikami  
=> Automatem program stadionowy wł.;  
długość spłukiwania 1s/użytkownik

Bez użytkownika  $\geq 60$  s\*, 1 spłukiwanie F1  
patrz strona 2  
=> tryb stadionowy automatyczny wył.

\* Ustawienie fabryczne: tryb stadionowy wł.  $\leq 30$  s, regulowany 20 - 60 s za pomocą oprogramowania SSC  
tryb stadionowy wył.  $\geq 60$  s, regulowany 60 - 300 s za pomocą oprogramowania SSC

**(CZ)**  $\leq 30$  s \* mezi 2 uživateli  
=> Zap automatický program stadion;  
Délka splachování 1s/uživatel

Žádný uživatel  $\geq 60$  s\*, 1 spláchnutí F1  
viz stranu 2  
=> Režim stadionu se automaticky vypne

\* Výrobní nastavení: Zap režim stadion  $\leq 30$  s, lze nastavit 20 - 60 s pomocí softwaru SSC  
Vyp režim stadion  $\geq 60$  s, lze nastavit 60 - 300 s pomocí softwaru SSC

**(PT)**  $\leq 30$  s\* entre 2 utilizadores  
=> Modo automático de descarga eficiente de  
água ligado;  
Tempo de descarga 1s/utilizador

Nenhum utilizador  $\geq 60$  s\*, 1 Descarga F1  
Ver página 2  
=> Modo automático de descarga eficiente de  
água desligado

\*Definições de fábrica: Modo de descarga eficiente ligado  $\leq 30$  s, ajustável 20 - 60 s com software SSC  
Modo de descarga eficiente desligado  $\geq 60$  s, ajustável 60 - 300 s com software SSC

**(RO)**  $\leq 30$  s\* între 2 folosiri  
=> Mod de funcționare automat de Stadion  
pornit;  
Durata de spălare 1s/utilizator

Niciun utilizator  $\geq 60$  s\*, 1 spălare F1  
Vezi pagina 2  
=> Modul de funcționare Stadion oprit  
automat

\* Setări din fabrică: Mod de funcționare Stadion pornit  $\leq 30$  s, reglabil între 20 - 60 s cu software-ul SSC  
Mod de funcționare Stadion oprit  $\leq 60$  s, reglabil între 60 - 300 s cu software-ul SSC

**(HU)**  $\leq 30$  mp\* 2 használó között  
=> Automatikus stadion program be;  
Öblítési idő 1mp/használó

Nincs használó  $\geq 60$  mp\*, 1 öblítés F1  
lásd a 2. oldalt  
=> Stadionüzem automatikusan ki

\* Gyári beállítás: Stadionüzem be  $\leq 30$  mp, 20 - 60 mp SSC szoftverrel beállítható  
Stadionüzem be  $\geq 60$  mp, 60 - 300 mp SSC szoftverrel beállítható

**(RU)**  $\leq 30$  с\* между 2 пользователями  
=> автоматическое включения программы  
стадиона;  
длительность промывки 1 с/пользователь

пользователей нет  $\geq 60$  с\*, 1 промывка F1  
см. стр. 2  
=> режим стадиона автоматически отключается

\* Заводская настройка: режим стадиона вкл  $\leq 30$  с, настройка в диапазоне 20 - 60 с в программе SSC  
режим стадиона выкл  $\geq 60$  с, настройка в диапазоне 60 - 300 с в программе SSC

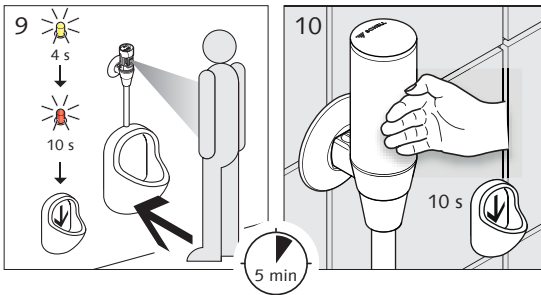
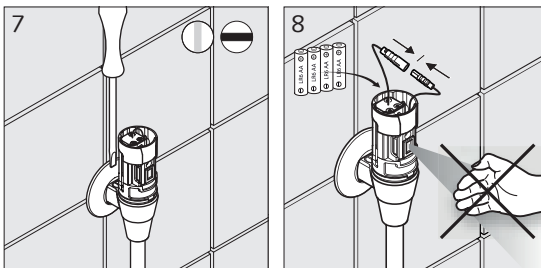
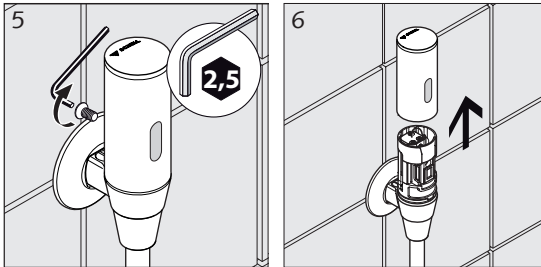
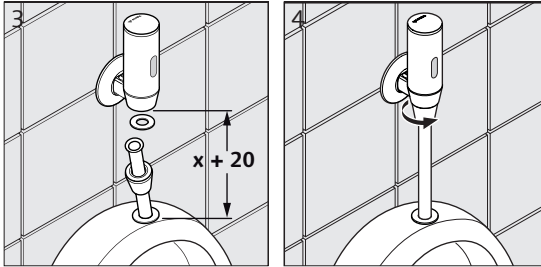
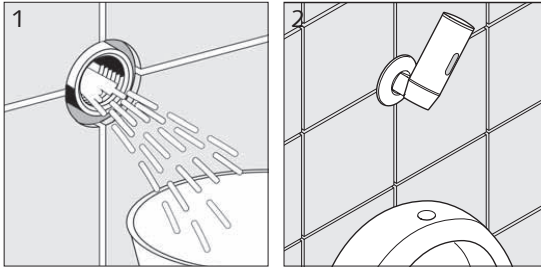

## DE Montage

- 1, 2 Leitung spülen; Gewinde eindichten; Armatur von Hand eindrehen
- 3, 4 Spülrohr befestigen
- 5, 6 Haube abnehmen
- 7 Vorabspernung öffnen
- 8 Batteriefach mit E-Modul verbinden, LED blinkt rot gelb im Sensorfeld dann Programmierbereitschaft 7 s LED rot s.Seite 38.  
Für Werkseinstellung keine Gegenstände bzw. Hände in den Sensorbereich halten, bis LED aus ist.
- 9 Inbetriebnahme-Phase 5 min. Nutzer erkannt -> LED blinkt gelb, Mindestverweilzeit 4 s, Armatur spülbereit -> LED blinkt rot, nach verlassen Sensorbereich / 10 s im Erfassungsbereich, erfolgt eine Spülung. Während der Spülung Sensorbereich verlassen (frei machen). (Standard max. Verweildauer 2 min. Es erfolgt eine Spülung). Ggf. Parameter ändern, siehe S. 29.
- 10 Innerhalb der Inbetriebnahme-Phase von 5 min Haube aufsetzen. Eine Spülung durch Bedecken des Sensors auslösen.

## NL Montage

- 1, 2 Leiding spoelen; Dichtingsmiddel aanbrengen; Kraan met de hand erin draaien
- 3, 4 Spoelbuis bevestigen
- 5, 6 Kap eraf nemen
- 7 Stopkraan openen
- 8 Batterijvak verbinden met E-module, LED knippert rood-geel in het sensorveld, dan gereedheid om te programmeren 7 s LED rood, z. pagina 38.  
Voor fabrieksinstelling geen voorwerpen resp. handen in het sensorbereik houden, tot de LED uit is.
- 9 Inbedrijfstellingsfase 5 min. Gebruiker herkend -> LED knippert geel, minimum verblijftijd 4 s, kraan gereed op te spoelen -> LED knippert rood, na verlaten van het sensorbereik / 10 s in het registratiebereik volgt een spoeling. Tijdens de spoeling sensorbereik verlaten (vrij maken). (Standaard max. verblijfsduur 2 min. Er volgt een spoeling). Evt. parameter wijzigen, zie p. 29.
- 10 Binnen de inbedrijfstellingsfase van 5 min kap erop zetten. Een spoeling activeren door de sensor te bedekken.

## **(FR) Montage**

- 1, 2 Rincer la conduite ; colmater le filet ; serrer le robinet à la main
- 3, 4 Fixer le tuyau de rinçage
- 5, 6 Retirer le capot
- 7 Ouvrir la vanne de fermeture
- 8 Connecter le compartiment à piles au module électrique ; la LED jaune clignote dans le champ du détecteur, puis devient rouge pendant 7 s pour indiquer que le système est prêt à être programmé ; cf. page 38.  
Pour conserver les réglages d'usine, ne placer aucun objet ou main dans la zone de détection jusqu'à ce que la LED soit éteinte.
- 9 Phase de mise en service : 5 min.  
Utilisateur détecté -> LED jaune clignotante, temps de séjour min. : 4 s, robinet prêt pour le rinçage -> LED rouge clignotante, après que la plage de détection a été quittée / 10 s dans la zone de détection, un rinçage est effectué. Retirer les mains de la zone de détection du détecteur pendant le rinçage (libérer le champ).  
(Standard : temps de séjour max. de 2 min. Un rinçage est effectué.) Le cas échéant, modifier les paramètres ; cf. page 29.
- 10 Pendant la phase de mise en service de 5 min., mettre le capot en place. Déclencher un rinçage en couvrant le détecteur.

## **(EN) Assembly**

- 1, 2 Flush line; seal thread; turn in fitting by hand
- 3, 4 Fasten flush pipe
- 5, 6 Remove cover
- 7 Open isolating valve
- 8 Connect battery compartment with E-Module, LED flashes red yellow in sensor field than ready for programming 7 s LED red see page 38.  
Do not put hands or objects in the sensor area for factory setting until the LED goes out.
- 9 Commissioning phase 5 min.  
User detected -> LED flashes yellow, Minimum dwell time 4 s, fitting ready to flush -> LED flashes red, flushing takes place after leaving sensor area / 10 s in the detection area. Leave sensor area during flushing (evacuate).  
(Default max. dwell time 2 min. Flushing takes place). Change parameters if necessary, see p. 29.
- 10 Put on cover during the commissioning phase of 5 min. Trigger one flush by covering the sensor.

## **(ES) Montaje**

- 1, 2 Aclarar tubería; sellar rosca; girar la válvula a mano
- 3, 4 Fijar tubería de enjuague
- 5, 6 Retirar caperuza
- 7 Abrir válvula de paso previa
- 8 Unir el compartimento para pilas al módulo electrónico, el LED parpadea en rojo y amarillo en el campo del sensor, después está disponible para programar 7 s LED rojo v. página 38.  
No colocar objetos ni poner las manos en el área del sensor hasta que se apague el LED.
- 9 Fase de puesta en marcha 5 min.  
Usuario detectado -> el LED parpadea en amarillo, tiempo mín. de estancia 4 s, Valvulería lista para la descarga -> el LED parpadea en rojo, al salir del área del sensor / 10 s en el área de detección, se produce una descarga. Durante la descarga, salir del área del sensor (dejar libre).  
(Tiempo máx. de estancia estándar 2 min. Se produce una descarga.) En caso necesario modificar los parámetros, ver p. 29.
- 10 Dentro de la fase de la puesta en marcha de 5 min. colocar la caperuza. Activar una descarga tapando el sensor.

## **(PL) Montaż**

- 1, 2 spłukać przewód; uszczelnić gwint; wkręcić ręcznie armaturę
- 3, 4 zamocować rurę płuczącą
- 5, 6 zdjąć pokrywę
- 7 otworzyć zawór odcinający
- 8 podłączyć komorę baterii do modułu elektrycznego, dioda LED miga na czerwono i na żółto w polu czujnika, po czym urządzenie jest gotowe do programowania 7 s dioda LED czerwona p. strona 38.  
Podczas ustawień fabrycznych nie trzymać przedmiotów ani rąk w obszarze rejestrwania, następuje spłukiwanie. Podczas spłukiwania należy wyjść z obszaru czujnika (odstąpić).  
(Standardowy maks. czas trwania 2 min. Nie następuje spłukiwanie). W razie potrzeby zmienić parametry, patrz s. 29.
- 9 Faza uruchomienia 5 min.  
Rozpoznano użytkownika -> dioda LED miga na żółto, minimalny czas trwania 4 s, armatura gotowa do spłukiwania -> dioda LED miga na czerwono, po opuszczeniu obszaru czujnika / 10 s w obszarze rejestrwania, następuje spłukiwanie. Podczas spłukiwania należy wyjść z obszaru czujnika (odstąpić).  
(Standardowy maks. czas trwania 2 min. Nie następuje spłukiwanie). W razie potrzeby zmienić parametry, patrz s. 29.
- 10 W trakcie fazy uruchamiania 5 min założyć pokrywę. Wywołać płukanie poprzez zakrycie czujnika.

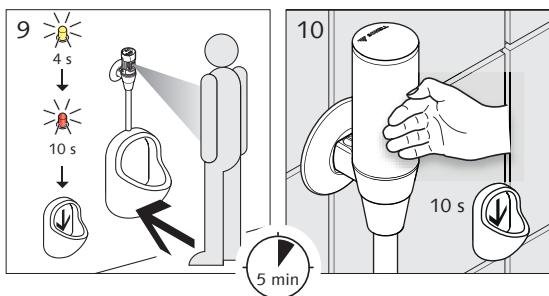
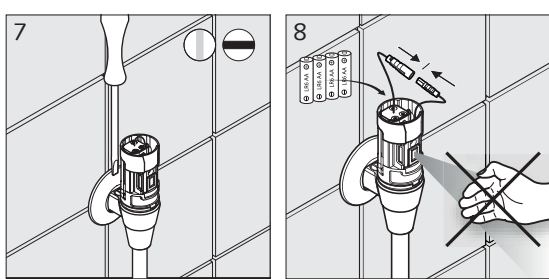
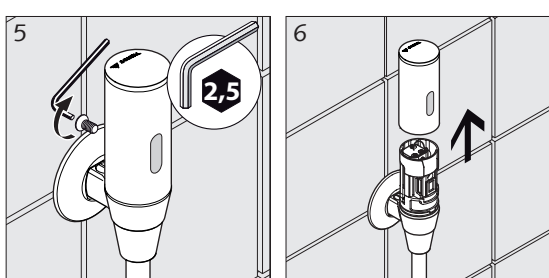
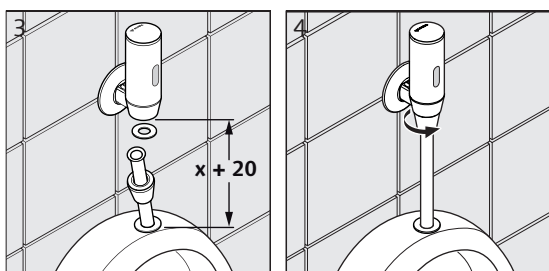
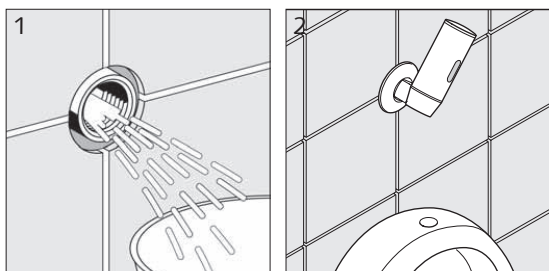

## CZ Montáž

- 1, 2 vypláchnout vedení; utěsnit závit; rukou zašroubovat armatury
- 3, 4 upevnit splachovací potrubí
- 5, 6 sejmout kryt
- 7 Otevřete předuzávěr
- 8 Spojit pouzdro na baterii s E-modulem, LED bliká červeno-žlutě v poli snímače je pak režim k naprogramování 7 s LED červeně v stranu 38.  
Pro obnovení výrobního nastavení do snímačiho prostoru nepokládejte žádné předměty resp. ruce, dokud kontrolka LED nezhasne.
- 9 Fáze uvedení do provozu 5 min. Uživatel rozpoznán -> LED bliká žlutě, minimální čas aktivace 4 s, armatura připravena ke spláchnutí -> LED bliká červeně, po opuštění prostoru snímače / 10 s v detekční zóně, se provede spláchnutí. Během splachování opuštění prostoru snímače (uvolnění). (Standard max. doba aktivace 2 min. Proveďte se spláchnutí). Příp. změnit parametry viz str. 29.
- 10 Během fáze uvádění do provozu o délce 5 min nasadit kryt. Spustit splachování zakrytím snímače.

## PT Montagem

- 1, 2 Descarga da tubagem; vedar a rosca; enroscar manualmente o fluxómetro de urinol
- 3, 4 Fixar o tubo de descarga
- 5, 6 Retirar a cobertura
- 7 Abrir o pré-bloqueio
- 8 Conectar o compartimento das pilhas ao módulo E, o LED pisca vermelho/amarelo no campo do sensor e de seguida o LED de programação brilha vermelho 7 s (ver página 38).  
não posicionar nenhuns objetos ou mãos na área do sensor, até o LED apagar, para ajustar as definições de fábrica.
- 9 Fase de colocação em funcionamento 5 min.  
Utilizador detetado -> LED pisca amarelo, tempo mín. de permanência 4 s, Sistema pronto para descarga -> LED pisca vermelho, após sair da área do sensor / 10 s na área de deteção, é efetuada uma descarga. Saída da área do sensor durante a descarga.  
(Máx. tempo de permanência padrão 2 min. O sistema efetua uma descarga). Event. alterar os parâmetros, ver pág. 29.
- 10 Posicionar a cobertura durante a fase de colocação em funcionamento de 5 min. Acionar uma descarga através da ativação (cobertura) do sensor.



## RO Montajul

- 1, 2 Se spală conducta; se etanșează filetul; se înșurubează armătura cu mâna
- 3, 4 Se fixează țeava de spălare
- 5, 6 Se scoate capacul
- 7 Se deschide robinetul precedent
- 8 Compartimentul pentru baterii se leagă la e-modul, LED-ul clipește roșu galben în câmpul senzorului, apoi disponibilitatea de programare 7 s LED roșu vezi pagina 38. Pentru setările din fabrică nu țineți obiecte respectiv mâna în câmpul senzorului, până când nu se oprește LED-ul.
- 9 Faza de dare în folosință 5 min. Se recunoaște prezența utilizatorului -> LED-ul clipește galben, Timp minim de așteptare 4 s, Armătura este pregătită de spălare -> LED-ul clipește roșu după ce se părăsește raza senzorului/10 s în zona de detecție; se realizează o spălare. În timpul spălării se părăsește câmpul senzorului (se lasă liber). (Durata standard de așteptare max. 2 min. Nu se realizează nicio spălare). După caz se pot modifica parametri, vezi pagina 29.
- 10 În cadrul fazei de dare în folosință de 5 min, se pune capacul. Se declanșează o spălare prin acoperirea senzorului.

## HU Felszerelés

- 1, 2 Öblítse át a vezetéket; tömítse a menetet; ha- jtsa be a szerelvényeket kézzel
- 3, 4 Rögzítse az öblítőcsövet
- 5, 6 Vegye le a burkolatot
- 7 Nyissa meg az elzárócsapot
- 8 Kapcsolja össze az elemtartót az E-modullal, a LED piros-sárgán villog az érzékelő mezőben, azután programozás készenlét 7 mp-ig, LED piros lásd a 38 oldalt. A gyári beállításához ne tartson semmilyen tárgyat ill. a kezét az érzékelő tartományába addig, míg a LED ki nem alszik.
- 9 Üzembe helyezés fázis 5 perc. Használó érzékelve -> a LED sárgán villog, Minimális késleltetési idő 4 mp, Szerelvény öblítésre kész -> a LED pirosan villog, az érzékelő tartomány elhagyása után / 10 mp az érzékelő tartományban, öblítés történik. Hagyja el az érzékelő tartományt öblítés közben (szabaddá tétel). (Standard maximális késleltetési idő 2 perc öblítés történik). Szükség esetén módosítsa a paramétereket, lásd 29. oldal.
- 10 Az üzembe helyezés fázis során 5 perc tegye fel a burkolatot. Váltson ki egy öblítést az érzékelő letakarásával.

## RU Монтаж

- 1, 2 Промыть линию. Уплотнить резьбу. Завернуть арматуру вручную
- 3, 4 Закрепить промывочную трубу
- 5, 6 Снять кожух
- 7 Открыть предустановленную блокировку
- 8 Соединить отсек батарей с электромодулем. Светодиод начнет мигать красным и желтым цветом, на панели датчиков будет отображаться готовность к программированию в течение 7 с, красный светодиод, см. стр. 38. Для возврата к заводским настройкам не держать предметы и руки в зоне действия датчика до тех пор, пока светодиод не погаснет.
- 9 Этап ввода в эксплуатацию 5 минут. Пользователь распознан -> светодиод мигает желтым, мин. длительность воздействия 4 с, арматура готова к промывке -> светодиод мигает красным, после выхода из зоны датчика / 10 с в зоне определения производится промывка. Во время промывки покинуть (освободить) зону действия датчика. (Стандартная макс. длительность воздействия 2 минуты. Производится промывка). При необходимости следует изменить параметры, см. стр. 29.
- 10 Во время ввода в эксплуатацию установить кожух в течение 5 минут. Включить промывку, закрыть датчик.

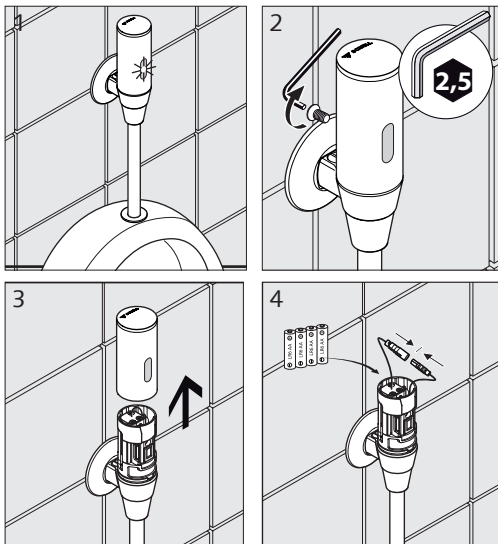

**(ES)**

- 1 El diodo amarillo parpadea poco después del uso con un nivel de carga de la pila bajo. El diodo rojo parpadea permanentemente con un nivel de carga de la pila bajo. El sensor ya no se apaga.
- 2, 3 Retirar la caperuzita.
- 4 Cambiar las cuatros pilas alcalinas de 1,5 V.

**(PL)**

- 1 Żółta dioda miga krótko po każdym użyciu przy niskim poziomie naładowania baterii. Czerwona dioda miga ciągle przy niskim poziomie naładowania baterii; czujnik nie załącza się.
- 2, 3 Zdjąć pokrywę.
- 4 Wymienić 4 baterie alkaliczne 1,5 V.

**(CZ)**

- 1 Žlutá LED dioda bliká krátce po každém použití při nízkém stavu nabití baterie. Červená LED dioda trvale bliká při nízkém stavu nabití baterie; Snímač již neprovádí aktivaci.
- 2, 3 sejmout kryt.
- 4 4 x 1,5 V vyměnit alkalické baterie.

**(PT)**

- 1 O diodo amarelo pisca brevemente após cada utilização, se a carga das pilhas for baixa. O diodo vermelho pisca permanentemente se a carga das pilhas for muito baixa; o sensor não aciona mais nenhuma descarga.
- 2, 3 Retirar a cobertura.
- 4 Trocar as pilhas alcalinas 4 x 1,5 V.

**(RO)**

- 1 Dioda galbenă clipește scurt după fiecare utilizare în cazul unui nivel scăzut al bateriilor. Dioda roșie clipește lung în cazul unui nivel scăzut al bateriilor; senzorul nu mai declanșează.
- 2, 3 Se scoate capacul.
- 4 Se înlocuiesc cele 4 x 1,5 V baterii alcaline.

**(HU)**

- 1 A sárga dióda röviden villog minden használat után alacsony akkumulátorszintnél. A piros dióda folyamatosan villog túl alacsony akkumulátorszintnél; az érintkező nem lép működésbe.
- 2, 3 Vegye le a burkolatot.
- 4 Cserélje ki a 4 db. 1,5 V-os alkáli elemet.

**(RU)**

- 1 Желтый диод мигает некоторое время после каждого использования, если уровень зарядки батареи невысок. При недостаточном уровне зарядки батареи красный диод мигает постоянно, а датчик более не срабатывает.
- 2, 3 Снять кожух.
- 4 Заменить 4 щелочные батареи по 1,5 В.

**(D)**

- 1 Gelbe Diode blinkt kurz nach jeder Nutzung bei niedrigem Batteriestand. Rote Diode blinkt dauernd bei zu niedrigem Batteriestand; Sensor löst nicht mehr aus.
- 2, 3 Haube abnehmen.
- 4 4 x 1,5 V Alkalibatterien tauschen.

**(NL)**

- 1 Gele diode knippert kort na elk gebruik bij lage batterijstand. Rode diode knippert permanent bij lage batterijstand. Sensor reageert niet meer.
- 2, 3 Kap verwijderen.
- 4 4 x 1,5 V-alkalibatterij vervangen.

**(F)**

- 1 La diode jaune clignote brièvement après chaque utilisation lorsque le niveau de la pile est faible. La diode rouge reste allumée lorsque le niveau de la pile est faible. Le détecteur ne se déclenche plus.
- 2, 3 Retirer le capot.
- 4 Remplacer les quatre piles alcaline 1,5 V.

**(GB)**

- 1 A yellow diode flashes briefly after each use when the battery level is low. A red diode flashes continuously when the battery level is low. Sensor no longer triggers.
- 2, 3 Remove the cover.
- 4 Replace the four 1,5 V alkali batteries.

**Schmutzfilter reinigen / Vuilfilter reinigen / Entretien nettoyage du filtre / Cleaning the filter / Limpieza del filtro / Czyszczenie filtra / Čištění filtru / Limpeza do filtro**

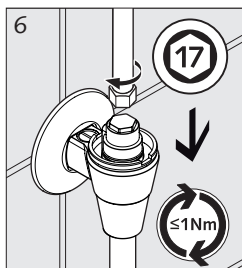
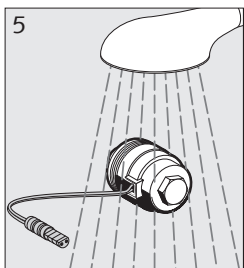
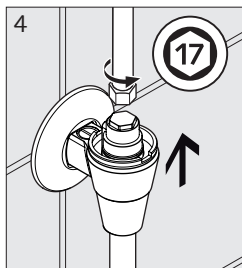
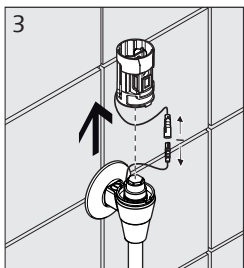
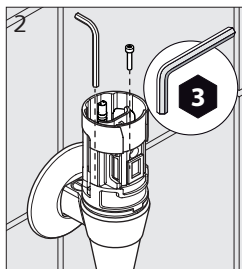
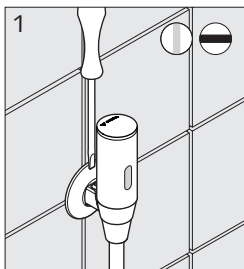

**(GB)**

Assemble in the reverse sequence.  
Screw in the cartridge valve by hand and gently tighten with the box spanner.  
Check that sealing is compact.

**(ES)**

Volver a montar en sentido inverso.  
Roscar el cartucho con la electroválvula a mano y apretar ligeramente con la llave de tubo.  
Comprobar estanquidad.

**(PL)**

Składać w odwrotnej kolejności.  
Głowicę wkręcać ręcznie, dociągając lekko kluczem nasadowym.  
Sprawdzić szczelność.

**(CZ)**

Sestavení splachovače je opačný postup rozebrání.  
Ventil ručně našroubovat, nástr. klíčem lehce dotáhnout.  
Přezkoušet těsnost.

**(PT)**

Volta a montar em sentido inverso comprovar a vedação.  
Enrosçar o cartucho com a electro válvula à mão e aperte ligeiramente com a chave de tubo.  
Testar o vazamento.

**(RO)**

Asamblarea în ordine inversă.  
Înșurubați supapa cartușului cu mâna, strângeți ușor cu cheia tubulară.  
Verificați etanșeitatea

**(HU)**

Összeszerelés fordított sorrendben.  
Csavarja be kézzel a töltőszelepet, és dugókulccsal egy kissé húzza meg.  
Ellenőrizze a tömítettséget.

**(RU)**

Монтаж в обратной последовательности.  
Ввинтить рукой клапан патронного исполнения, слегка затянуть торцевым ключом.  
Проверить герметичность.

**(D)**

Zusammenbau in umgekehrter Reihenfolge.  
Kartuschenventil von Hand einschrauben, mit Steckschlüssel leicht anziehen.  
Dichtheit prüfen.

**(NL)**

Terug monteren in omgekeerde volgorde.  
Patroonventiel met de hand indraaien en met sleutel licht vast draaien.  
Test de dichtheid.

**(F)**

Montage en sens inverse.  
Visser la cartouche (vanne magnétique) à la main, serrer légèrement avec une clé.  
Vérifier l'étanchéité.

# Ersatzteile / Onderdelen / Pièces détachées / Replacement parts

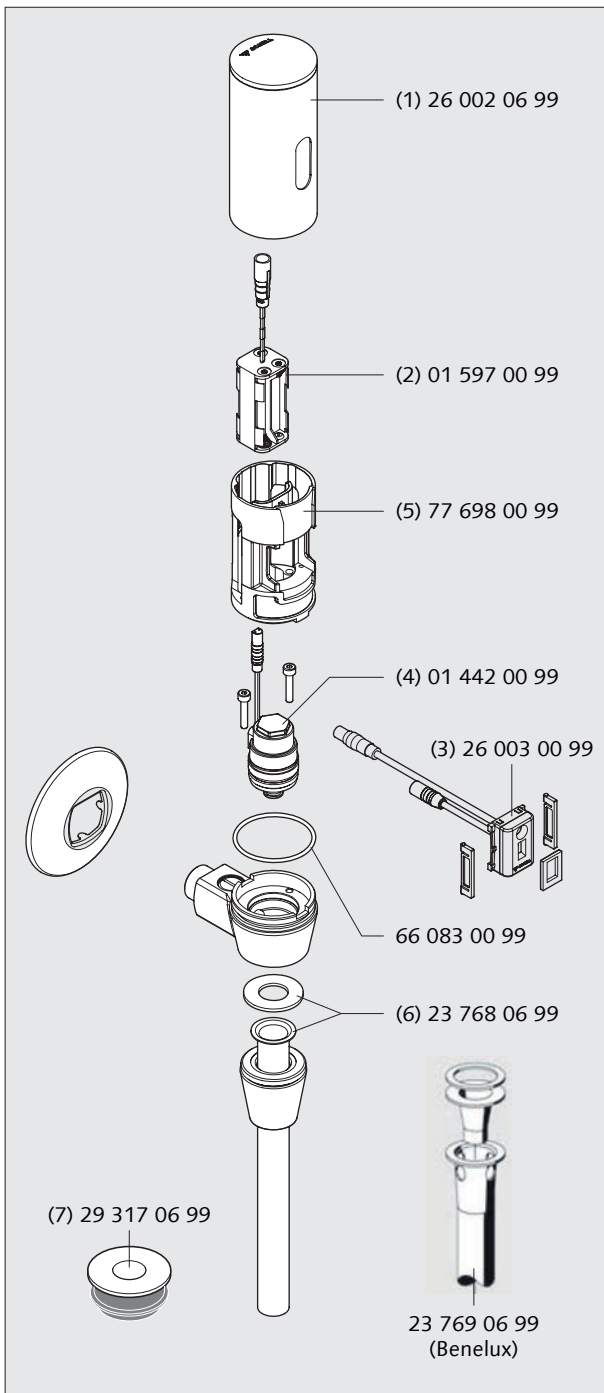

**(DE)**

- 1 Spülerhaube mit Fenster
- 2 Batteriefach mit 4 x Alkali AAA (im Lieferumfang enthalten)
- 3 Elektronikmodul
- 4 Kartuschenventil
- 5 Spülergehäuse
- 6 Spülrohrset (Ms/PE (Werkstoff))
- 7 Innenverbinder (Gummi (Werkstoff))

**(NL)**

- 1 Afdekkap met venster
- 2 Batterijvak met 4 x alkali AAA (meegeleverd in verpakking)
- 3 Electronica module
- 4 Patroon magneetventiel
- 5 Spoelhuis
- 6 Spoelpijpset
- 7 Verbinder voor inwendige aansluiting (rubber (materiaal))

**(F)**

- 1 Coiffe avec fenêtre
- 2 Compartiment à piles avec 4 piles alcalines AAA (compris dans l'emballage)
- 3 Module électronique
- 4 Vanne magnétique
- 5 Corps
- 6 Garnitur pour tube (Ms/PE (matériaux))
- 7 Manchon intérieur (gummi (matériaux))

**(EN)**

- 1 Flush cover with window
- 2 Battery compartment with 4 x alkaline AAA (Provided with delivery)
- 3 Electronic unit
- 4 Cartridge valve
- 5 Flush body
- 6 Flush pipe set
- 7 Internal urinal connector (rubber (material))

# Recambios / Części zamienne / Náhradní díly / Peças substituição

## ES

- 1 Carcasa con visor
- 2 Compartimento para pilas con 4 pilas alcalinas AAA (incluido de fábrica)
- 3 Módulo electrónico
- 4 Cartucho con electroválvula
- 5 Cuerpo del fluxor
- 6 Tubo de descarga (Ms/PE (material))
- 7 Conexión interior (material: goma)

## PT

- 1 Corpo com visor
- 2 Compartimento das pilhas com 4 x AAA alcalinas (incluído de fabrica)
- 3 Módulo electrónico
- 4 Cartucho com electroválvula
- 5 Corpo do Fluxómetro
- 6 Tubo de descarga (Ms/PE (material))
- 7 Emboque (borracha (material))

## RU

- 1 Кожух смывного крана с окошком
- 2 Отсек с 4 x щелочными батареями AAA (входят в комплект поставки)
- 3 Электронный модуль
- 4 Клапан патронного исполнения
- 5 Корпус смывного крана
- 6 Набор труб для промывки (латунь/ПЭ (материал))
- 7 Внутренний соединитель (резина (материал))

## PL

- 1 Obudowa z okienkiem
- 2 Komora baterii z 4 bateriami alkalicznymi AAA (dostarczane ze spłuczka)
- 3 Moduł elektroniczny
- 4 Zawór magnetyczny (głowica)
- 5 Korpus spłuczki
- 6 Rura przyłączeniowa/set (Ms/PE (materiały rozboce))
- 7 Łącznik do wewnętrznego przyłącza (gumowy(materiały rozboce))

## RO

- 1 Capacul robinetului cu fereastră
- 2 Compartimentul pentru baterii cu 4 x baterii alcaline AAA (primito în furnitură)
- 3 Modulul electronic
- 4 Supapa cartuşului
- 5 Carcasa robinetului
- 6 Set de țevi pentru spălare (Ms/PE (material))
- 7 Racord intern (cauciuc (material))

## CZ

- 1 Kryt splachovače s spů zorem
- 2 Pouzdro na baterie 4 x alkalické AAA (je součástí dodávky)
- 3 Elektronický modul
- 4 Elektronický ventil
- 5 Tělo ventilu
- 6 Nátrubek/set (Ms/PE (materiál))
- 7 vnitřní těsnění (guma (materiál))

## HU

- 1 Öblítő burkolat ablakkal
- 2 Elemtartó 4 db. AAA méretű alkáli elemmel (tartozék)
- 3 Elektronikai modul
- 4 Töltőszelap
- 5 Öblítő burkolat
- 6 Öblítőcső készlet (Ms/PE (anyag))
- 7 Belső összekötő (gumi (anyag))

## D

Art der Störung	Ursache	Maßnahme	Abbildung	Ersatzteile #
Spüler läuft ständig	Magnetventil defekt	Magnetventil wechseln	Seite 19	01 442 00 99
	Elektronikmodul defekt	Elektronikmodul wechseln	Seite 20	26 003 00 99
Keine Spülung	Sensorfenster verschmutzt verkratzt	Sensorfenster reinigen Spülerhaube mit Sensorfenster tauschen		
	Vorabsperrung geschlossen	Vorabsperrung öffnen	Seite 14, Abb. 7	
	Batterien leer	Batterien wechseln	Seite 18	4 x 1,5 V AAA
	Schmutzfilter verstopft	Schmutzfilter einigen	Seite 19	
	Magnetventil defekt	Magnetventil wechseln	Seite 19	01 442 00 99
	Elektronikmodul defekt	Elektronikmodul wechseln	Seite 20	
Keine ausreichende Spülung	Vorabsperrung gedrosselt	Vorabsperrung öffnen	Seite 14, Abb. 7	
	Spülzeit falsch eingestellt	Spülzeit einstellen	Seite 29	
Spülung zu stark	Zu hoher Wasserdruck	Vorabsperrung drosseln	Seite 14, Abb. 7	

## NL

Storing	Oorzaak	Maatregel	Afbeelding	Wisselstuk #
Spoeler blijft lope	Magneetventiel defect	Magneetventiel vervangen	Blz. 19	01 442 00 99
	Elektronicamodule defect	Elektronicamodule vervangen	Blz. 20	26 003 00 99
Geen spoeling	Sensorvenster vervuild bekrast	Sensorvenster reinigen Spoelerkap met sensorvenster vervangen		
	Afsluitkraan gesloten	Afsluitkraan openen	Blz. 14, afb. 7	
	Batterij lee	Batterij vervange	Blz. 18	4 x 1,5 V AAA
	Vuilfilter verstop	Vuilfilter einigen	Blz. 19	
	Magneetventiel defect	Magneetventiel vervangen	Blz. 19	01 442 00 99
	Elektronicamodule defect	Elektronicamodule vervangen	Blz. 20	
Te zwakke spoeling	Afsluitkraan half dicht	Afsluitkraan openen	Blz. 14, afb. 7	
	Spoeltijd slecht ingestel	Spoeltijd instellen	Blz. 30	
Te sterke spoeling	Te hoge waterdruk	Afsluitkraan terug regelen	Blz. 14, afb. 7	

# Elimination des défaillances / Troubleshooting

FR

Panne	Cause	Remède	Figure	Pièce détachée
L'eau coule constamment	Vanne magnétique défectueuse	Remplacer la vanne mag.	Page 19	01 442 00 99
	Module électronique défectueux	Remplacer le module élec.	Page 20	26 003 00 99
Pas de rinçage	Regard du détecteur encrassé griffé	Nettoyer le regard du détecteur Capot du système de rinçage avec Remplacer le regard du détecteur		
	Robinet d'arrêt fermé	Ouvrir le robinet d'arrêt	Page 14, ill. 7	
	Pile usée	Remplacer la pile	Page 18	4 x 1,5 V AAA
	Filtre bouché	Nettoyer le filtre	Page 19	
	Vanne magnétique défectueuse	Remplacer la vanne mag.	Page 19	01 442 00 99
Rinçage insuffisant	Mod. électr. défectueux	Remplacer le mod. électr.	Page 20	
	Robinet d'arrêt à admission réduite	Ouvrir le robinet d'arrêt	Page 14, ill. 7	
Rinçage trop long	Durée de rinçage mal réglé	Ajuster le rinçage	Page 31	
	Pression trop élevée	Régler le robinet d'arrêt	Page 14, ill. 7	

EN

Disturbance	Cause	Measure	Fig.	Replacement part #
Continuous flush	Magnet valve defective	Change magnet valve	Page 19	01 442 00 99
	Electronic unit defective	Change electronic unit	Page 20	26 003 00 99
No Flush	Sensor window dirty scratched	Clean sensor window Replace flushing cover with sensor window		
	Preliminary shutoff closed	Open preliminary shutoff	Page 14, Fig. 7	
	Batteries empty	Change batteries	Page 18	4 x 1,5 V AAA
	Impurity filter blocked	Clean impurity filter	Page 19	
	Magnet valve defective	Change magnet valve	Page 19	01 442 00 99
	Change magnet valve	Change electronic unit	Page 20	
Insufficient flush	Preliminary shutoff reduced	Open preliminary shutoff	Page 14, Fig. 7	
	Incorrect flushing time setting	Set flushing time	Page 32	
Flush too strong	Water pressure too high	Regulate preliminary shutoff	Page 14, Fig. 7	

ES

Avería	Causa	Medida	Dibujo	Recambios #
No se para la descarga	Electroválvula defectuosa	Cambiar electroválvula	Página 19	01 442 00 99
	Módulo electrónico defectuoso	Cambiar módulo electrónico	Página 20	26 003 00 99
No hay descarga	Ventana de sensor sucia rallada	Limpiar ventana de sensor Reemplazar la caperuza de descarga con ventana de sensor		
	Llave de paso cerrada	Abrir la llave de paso	Página 14, fig.	
	Pilas gastadas	Cambiar las pilas	Página 18	4 x 1,5 V AAA
	Filtro obstruido	Limpiar el filtro	Página 19	
	Electroválvula defectuosa	Cambiar electroválvula	Página 19	01 442 00 99
	Módulo electrónico defectuoso	Cambiar módulo electrónico	Página 20	
Descarga insuficiente	Llave de paso frenada	Abrir la llave de paso	Página 14, fig.	
	Tiempo de descarga mal ajustado	Ajustar el tiempo de descarga	Página 33	
Descarga demasiado potente	Presión demasiado alta	Regular con la llave de paso	Página 14, fig.	

PL

Rodzaj usterki	Możliwa przyczyna	Pomoc	Wykonać wg rys.	Części zamienne #
Sfłuczka cieknie	Uszkodzony zawór magnet.	Wymienić zawór	Strona 19	01 442 00 99
	Uszkodzona elektronika	Wym. elektronikę	Strona 20	26 003 00 99
Brak sfłukiwania	Okienko czujnika zanieczyszczona zarysowane	Wyczyścić okienko czujnika Wymienić pokrywę sfłuczki z okienkiem czujnika		
	Zamknięty kurek	Otworzyć kurek	strona 14, ilustr. 7	
	Wyczerpana bateria	Wymienić bat.	Strona 18	4 x 1,5 V AAA
	Zapchany filtr	Wyczyścić	Strona 19	
	Uszkodzony zawór magnet.	Wymienić zawór	Strona 19	01 442 00 99
	Uszkodzona elektronika	Wym. elektronikę	Strona 20	
Za krótkie sfłukiwanie	Zawór odcinający zdławiony	Otworzyć kurek	strona 14, ilustr. 7	
	Źle nastawiony czas	Ustawić czas	strona 34	
Zbyt silny przepływ	Za wysokie ciśnienie	Zdławić przepływ	strona 14, ilustr. 7	



# Odstranění poruch / Solução para os problemas

**CZ**

Způsob poruchy	Možné příčiny	Pomoc	Obr.	Náhradní díly #
Stále protéká	Porouchaný magn. ventil	Vyměnit	Strana 19	01 442 00 99
	Porouchaný elektronický modul	Vyměnit	Strana 20	26 003 00 99
Žádné splachování	Deska snímače je znečištěná poškrábaná	Vyčistěte desku snímače Vyměnit kryt splachovadla s deskou snímače		
	Kohoutek uzavřen	Otevřít	Strana 15, odd. 7	
	Vybitá baterie	Vyměnit	Strana 18	4 x 1,5 V AAA
	Zanešený filt	Vyčistit	Strana 19	
	Porouchaný magn. ventil	Vyměnit	Strana 19	01 442 00 99
	Porouchaný elektronický modul	Vyměnit	Strana 20	
Nedostatečné splachování	Předuzávěr je ztlumen	Otevřít	Strana 15, odd. 7	
	Nesprávně nastavený spl. čas	Seřídít	Strana 35	
Příliš silné splachování	Vysoký vodní tlak	Přivřít kohoutek	Strana 15, odd. 7	

**PT**

Avaria	Causa	Solução	Desenho	Acessórios #
Não deixa de correr	Electroválvula defeituosa	Substituir electroválvula	Página 19	01 442 00 99
	Módulo electrónico defeituoso	Substituir módulo electrónico	Página 20	26 003 00 99
Não faz descarga	Janela do sensor com sujidade riscado	Limpar a janela do sensor Trocar a cobertura do fluxómetro o com a janela do sensor		
	Torneira segurança fechada	Abrir a torneira passagem	Página 15, fig.	
	Pilha gasta	Substituir a pilha	Página 18	4 x 1,5 V AAA
	Filtro obstruído	Limpar o filtro	Página 19	
	Electroválvula defeituosa	Substituir a electroválvula	Página 19	01 442 00 99
	Módulo electrónico defeituoso	Substituir módulo electrónico	Página 20	
Descarga insuficient	Pré-bloqueio restringido	Abrir torneira passagem	Página 15, fig.	
	Tempo descarga mal ajustado	Ajustar o tempo de descarga	Página 36	
Descarga muito potente	Pressão muito alta	Regular com a torneira passagem	Página 15, fig.	

# Îndepărtarea defecțiunilor

RO

Tipul defecțiunii	Cauza	Măsură	Figura	Piese de schimb #
Robinetul curge încontinuu	Supapă magnetică defectă	Schimbarea supapei magnetice	Pagina 19	01 442 00 99
	Modulul electronic defect	Schimbarea modulului electronic	Pagina 20	26 003 00 99
Nu se realizează nicio spălare	Fereastra senzorului este murdară zgâriată	Curățați fereastra senzorului Schimbați capacul robinetului cu fereastra senzorului		
	Robinet precedent închis	Deschideți robinetul precedent	Pagina 15, Fig. 7	
	Baterii goale	Înlocuiți bateriile	Pagina 18	4 x 1,5 V AAA
	Filtrul de impurități înfundat	Curățați filtrul de impurități	Pagina 19	
	Supapă magnetică defectă	Schimbarea supapei magnetice	Pagina 19	01 442 00 99
	Modulul electronic defect	Schimbarea modulului electronic	Pagina 20	
Nu are loc o spălare suficient	Robinetul precedent blocat	Deschideți robinetul precedent	Pagina 15, Fig. 7	
	Tipul de spălare este setat greșit	Reglați timpul de spălare	Pagina 37	
Spălare prea puternică	Presiunea apei prea mare	Blocați robinetul precedent	Pagina 15, Fig. 7	

**HU**

Üzemzavar típusa	Ok	Intézkedés	Ábra	Pótalkatrészek #
Az öblítő folyamatosan működik	Hibás a mágnesszelep	Cserélje ki a mágnesszelepet	19. oldal	01 442 00 99
	Az elektronikai modul meghibásodott	Cserélje ki az elektronikai modult	20. oldal	26 003 00 99
Nincs öblítés	Az érzékelő ablak elszennyeződött összekarcolódott	Tisztítsa meg az érzékelő ablakot Cserélje ki az öblítő burkolatát az érzékelő ablakkal együtt		
	Az elzárócsap zárva	Nyissa meg az elzárócsapot	15. oldal, 7. ábra	
	Cserélje ki az elemeket	Az elemek lemerültek	18. oldal	4 db. 1,5 V AAA
	A szennyszűrő eldugult	Tisztítsa meg a szennyszűrőt	19. oldal	
	Hibás a mágnesszelep	Cserélje ki a mágnesszelepet	19. oldal	01 442 00 99
	Az elektronikai modul meghibásodott	Cserélje ki az elektronikai modult	20. oldal	
	Az elzárócsap lefojtva	Nyissa meg az elzárócsapot	15. oldal, 7. ábra	
Nincs megfelelő öblítés	Az öblítési idő hibásan van beállítva	Állítsa be az öblítési időt	38. oldal	
	Túl erős öblítés	Túl nagy víznyomás	Fojtssa le az elzárócsapot	15. oldal, 7. ábra

**RU**

Вид неполадки	Причина	Меры	Рисунок	Запчасти #
Смывной кран постоянно течет	Неисправен электромагнитный клапан	Заменить электромагнитный клапан	Стр. 19	01 442 00 99
	Неисправен электронный модуль	Заменить электронный модуль	Стр. 20	26 003 00 99
Нет смыва	Загрязнение окошка датчика Царапины	Очистить окошко датчика Заменить кожух смывного крана с окошком		
	Закрота предустановленная блокировка	Открыть предустановленную блокировку.	Стр. 15, рис. 7	
	Батареи разряжены	Заменить батареи	Стр. 18	4 x 1,5 В AAA
	Засорен очистительный фильтр	Очистить очистной фильтр	Стр. 19	
	Неисправен электромагнитный клапан	Заменить электромагнитный клапан	Стр. 19	01 442 00 99
	Неисправен электронный модуль	Заменить электронный модуль	Стр. 20	
	Нет достаточного смыва	Дроссель предварительной блокировки закрыт	Открыть предустановленную блокировку.	Стр. 15, рис. 7
Неправильно отрегулирована длительность смыва		Отрегулировать длительность смыва	Стр. 39	
Слишком сильный смыв	Слишком высокое давление воды	Дросселировать предустановленную блокировку	Стр. 15, рис. 7	

**(DE)**

Zur Reinigung ausschließlich weiche Reinigungstücher und handelsübliche, zur Reinigung verchromter Flächen, zugelassene Reinigungs- und Desinfektionsmittel ohne abrasive Zusätze verwenden.

Keine Reinigung mit Hochdruckreinigern!  
Allgemeine Pflegehinweise finden Sie unter [www.schell.eu](http://www.schell.eu).

**(NL)**

Voor de reiniging uitsluitend zachte reinigungsdoeken en gebruikelijke, voor de reiniging van verchroomd kunststof en messing toegelaten reinigungs- of desinfectiemiddelen zonder schurende inhoudsstoffen gebruiken.

Geen reiniging met stoomstraaltoestellen!  
Algemene onderhoudsinstructies vindt u op [www.schell.eu](http://www.schell.eu).

**(FR)**

Utiliser exclusivement des chiffons de nettoyage doux et des produits de nettoyage et désinfection courants, conçus pour le nettoyage des plastiques chromés et du laiton, sans aucun additif abrasif. Ne pas utiliser de nettoyeurs à jet de vapeur pour le nettoyage! Vous trouverez tous les conseils d'entretien généraux à l'adresse [www.schell.eu](http://www.schell.eu).

**(EN)**

For cleaning, use only soft cleaning cloths and standard, commercially-available cleaners and disinfectants without abrasive additives that are approved for the cleaning of chrome-plated plastic and brass. Do not clean using steam jet cleaners! For general cleaning instructions, please see [www.schell.eu](http://www.schell.eu).

**(ES)**

A la hora de realizar la limpieza, utilizar únicamente trapos de limpieza suaves y medios de desinfección y limpieza comunes y sin aditivos abrasivos que hayan sido autorizados para la limpieza de latón y plástico cromados. No limpiar con aparatos de chorro de agua o vapora presión! Podrá encontrar indicaciones generales para el cuidado en [www.schell.eu](http://www.schell.eu).

**(PL)**

Do czyszczenia stosować wyłącznie miękkie ściereczki do czyszczenia oraz standardowe, przeznaczone do czyszczenia chromowanych tworzyw sztucznych i mosiądzu środki czyszczące i dezynfekcyjne bez dodatków szorujących.

Nie używać urządzeń do czyszczenia parą!  
Ogólne informacje na temat czyszczenia są dostępne na stronie [www.schell.eu](http://www.schell.eu).

**(CZ)**

Na čištění používejte výhradně měkké čisticí hadry a běžné čisticí a desinfekční prostředky na pochromovaný plast a mosaz bez abrasivních přísad. Na čištění nepoužívejte parní čističe! Všeobecné pokyny pro ošetření najdete na [www.schell.eu](http://www.schell.eu).

**(PT)**

Utilizar apenas panos de limpeza macios e produtos de limpeza convencionais destinados à limpeza de aço latão cromado, sem aditivos abrasivos. Não limpar com lavadoras de alta pressão! Avisos gerais de limpeza podem ser consultados em [www.schell.eu](http://www.schell.eu).

**(RO)**

Folosiți doar cârpe moi și produse de curățat și dezinfectat fără aditivi abrazivi ce se găesc în comerț și care sunt adecvate curățării produselor din alamă și plastic cromat.  
Nu curățați cu aparate cu jet de abur!  
Indicații generale cu privire la îngrijire pot fi găsite accesând [www.schell.eu](http://www.schell.eu).

**(HU)**

Tisztításhoz kizárólag puha tisztítókendőket, és a kereskedelemben kapható, krómozott műanyagok és sárgaréz tisztításához való, koptató hatású adalékok nélküli tisztító- és fertőtlenítőszer használjon. Nem gőzsugaras készülékekkel való tisztítás! Az általános ápolási tudnivalók a [www.schell.eu](http://www.schell.eu) alatt található.

**(RU)**

Для очистки использовать только мягкие, мыльные средства.  
**Не** использовать царапающие, трущие, спиртосодержащие, аммиаксодержащие или содержащие соляную, фосфорную или уксусную кислоту средства для очистки или дезинфицирующие средства.  
**Не** очищать с помощью высоконапорных или пароструйных устройств!

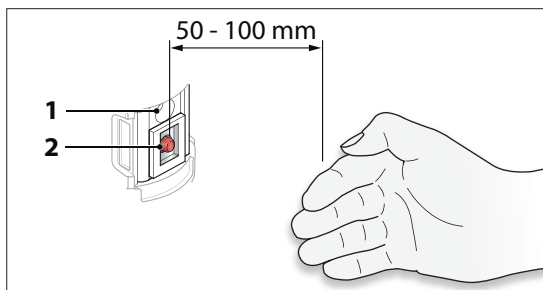

### Manuelle Programmierung

Bedienelemente zur Programmierung:

- 1 Oberer Sensorbereich
- 2 LED (gelb / rot)

Die folgende Tabelle gibt einen Überblick über die Hauptprogramme und die verfügbaren Parameter zur manuellen Programmierung der Armatur:

		Parameter:			
Funktionen	F1	Spüldauer	1 s  2 s  3 s ..15 s		
			P1 	P2 	P3 
	F2	Reichweite	Kurz	Mittel *	Lang **
	F3	Stagnations-spülung	Aus *	Ein, x h nach letzter Nutzung	zyklisch Ein, alle x h
	F4	Vorspülung 1 s	Aus *	Ein	
	F5	Stadion-betrieb	Aus *	Ein	
F6	Geruchs-verschluss-Spülung	Aus *	Ein		

\*\* Werkseinstellung  
\*\* Programmierbeispiel

In den Abbildungen auf Seite 40 und 41 ist die manuelle Programmierung Schritt für Schritt dargestellt. Beispielhaft wird hier gezeigt, wie die Funktion „Reichweite“ (F1) auf „Lang“ (P3) eingestellt wird.

Die Programmierung erfolgt in vier Schritten, die hier kurz zusammengefasst werden.

- 1. Manuelle Programmierung starten**  
 Stromzufuhr unterbrechen — mindestens 20 s warten — und Stromzufuhr wieder herstellen.  
 Während des Startvorgangs der Elektronik blinkt die LED im Sensorfeld rot/gelb.  
**Fassen Sie in dieser Phase nicht in den Sensorbereich!**  
 Anschließend leuchtet die LED für max. 7 s rot. Halten Sie innerhalb dieser Rotphase die Hand in den Sensorbereich (siehe Abb. oben). Der Programmiermodus wird gestartet.
- 2. Funktion (F1 - F6) auswählen**  
 Die Funktionen werden jetzt nacheinander durch Blinken der gelben LED signalisiert (siehe Tabelle). Zur Auswahl einer Funktion geben Sie den Sensorbereich während des jeweiligen Blinkcodes frei.

- 3. Parameter einstellen**  
 Durch Blinken der roten LED werden Sie über den aktuell eingestellten Parameter informiert (siehe Tabelle).  
 Durch erneutes Verdecken des Sensorbereichs können Sie die entsprechenden Parameter einstellen. Diese werden nacheinander durch Blinken der roten LED signalisiert (siehe Tabelle).  
 Zur Einstellung eines Parameters geben Sie den Sensorbereich während des jeweiligen Blinkcodes frei.
- 4. Betriebsbereitschaft herstellen**  
 Nach Verlassen des Sensorbereichs beginnt der Programmiermodus erneut mit dem Zeitfenster von 7 Sekunden (Dauerleuchten der roten LED).  
 Wird der Sensor innerhalb der 7 Sekunden nicht verdeckt, ist der Programmiervorgang abgeschlossen.  
 Die Armatur ist nun betriebsbereit.

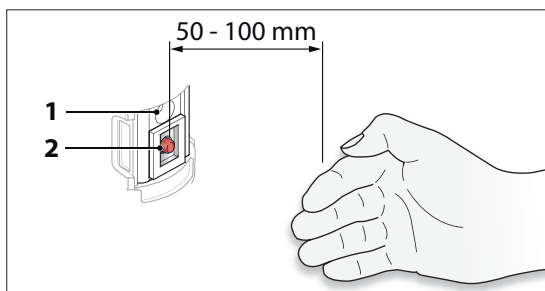

## Handmatige programmering

Bedieningselementen voor de programmering:

- 1 Bovenste sensorbereik
- 2 LED (geel / rood)

De volgende tabel geeft een overzicht van de hoofdprogramma's en de beschikbare parameters voor de handmatige programmering van de kraan:

		Parameters:			
Functies	F1	Spoeltijd	1 s  2 s  3 s ..15 s		
			P1 	P2 	P3 
	F2	Reikwijdte	Kort	Gemiddeld *	Lang **
	F3	Stagnatie-spoeling	Uit *	Aan, x h na laatste gebruik	cyclisch Aan, om de h
	F4	Voorspoeling 1 s	Uit *	Aan	
	F5	Stadionbedrijf	Uit *	Aan	
F6	Geurafsluiting-spoeling	Uit *	Aan		

\*\* Werkseinstelling  
\*\* Programmerbeispiel

In de afbeeldingen op pagina 40 en 41 is de handmatige programmering stap voor stap voorgesteld.

Bij wijze van voorbeeld wordt hier getoond hoe de functie „Reikwijdte“ (F1) op „Lang“ (P3) wordt ingesteld..

De programmering gebeurt in vier stappen, die hier kort worden samengevat.

- 1. Handmatige programmering starten**  
 Stroomtoevoer onderbreken — minstens 20 s wachten — en stroomtoevoer weer herstellen.  
 Tijdens het starten van de elektonica knippert de LED in het sensorveld rood/geel.  
**Kom in deze fase niet met uw handen in het sensorbereik!**  
 Vervolgens brandt de LED gedurende max. 7 s rood. Houd binnen deze roodfase de hand in het sensorbereik (zie afb. boven). De programmeermodus wordt gestart.
- 2. Functie (F1 - F6) selecteren**  
 De functies worden nu na elkaar door knippen van de gele LED gesignaleerd (zie tabel). Om een functie te selecteren geeft u het sensorbereik tijdens de betreffende knippercode vrij

- 3. Parameters instellen**  
 Door knippen van de rode LED wordt u geïnformeerd over de momenteel ingestelde parameters (zie tabel).  
 Door het sensorbereik opnieuw te bedekken kunt u de betreffende parameters instellen. Deze worden na elkaar door knippen van de rode LED gesignaleerd (zie tabel).  
 Om een parameter in te stellen geeft u het sensorbereik tijdens de betreffende knippercode vrij
- 4. Operationeel maken**  
 Na verlaten van het sensorbereik begint de programmeermodus opnieuw met het tijvenster van 7 seconden (continue branden van de rode LED).  
 Als het sensorbereik binnen de 7 seconden niet wordt bedekt, dan is de programmering afgesloten. De kraan is nu operationeel.

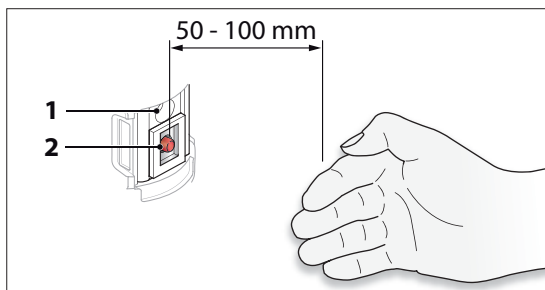

### Programmation manuelle

Éléments de commande pour la programmation :

- 1 Zone de détection supérieure
- 2 LED (jaune / rouge)

Le tableau suivant donne un aperçu des principaux programmes et paramètres disponibles pour la programmation manuelle du robinet:

		Paramètres:			
Fonctions	F1	Temps de rinçage	1 s  2 s  3 s ..15 s		
			P1	P2	P3
	F2	Portée	Courte	Moyenne *	Longue **
	F3	Rinçage de stagnation	Arrêt *	Marche, x heures après la dernière utilisation	Marche cyclique, tout les x h
	F4	Prérinçage de 1 s	Arrêt *	Marche	
	F5	Mode „Stade“	Arrêt *	Marche	
	F6	Rinçage anti-odeurs	Arrêt *	Marche	

La programmation manuelle est décrite pas-à-pas dans les illustrations des pages 40 et 41.

La fonction « Portée » (F1) est, par exemple, réglée ici sur « Longue » (P3).

\*\* Réglage par défaut

\*\* Exemple de programmation

La programmation se fait en quatre étapes, brièvement résumée ici.

- 1. Démarrage de la programmation manuelle**  
 Interrompre l'alimentation en courant - Attendre au moins 20 s - Rétablir l'alimentation en courant. La LED du champ du détecteur clignote en rouge et jaune pendant le démarrage du circuit électronique.  
**Ne rien placer dans la zone de détection pendant cette phase!**  
 La LED reste ensuite allumée en rouge pendant max. 7 s. Placez la main dans la zone de détection pendant la phase « rouge » (cf. ill. ci-dessus). Le mode de programmation démarre.
- 2. Sélection d'une fonction (F1 - F6)**  
 Les fonctions sont alors signalisées l'une après l'autre par le clignotement de la LED jaune (cf. tableau). Pour sélectionner une fonction, découvrir la zone de détection pendant que le code correspondant clignote.

- 3. Réglage des paramètres**  
 Le clignotement de la LED rouge vous indique le paramètre actuellement réglé (cf. tableau).  
 Couvrir à nouveau la zone de détection pour régler les paramètres correspondants. Ceux-ci sont alors signalisés l'un après l'autre par le clignotement de la LED rouge (cf. tableau).  
 Pour sélectionner un paramètre, découvrir la zone de détection pendant que le code correspondant clignote.
- 4. Mise en service**  
 Lorsque plus rien ne se trouve dans la zone de détection, le mode de programmation redémarre pour une période de 7 secondes (la LED rouge reste allumée).  
 Si rien ne pénètre dans la zone de détection pendant ces 7 secondes, la programmation s'achève. Le robinet peut alors être utilisé.

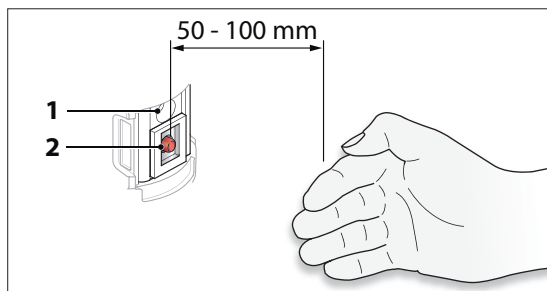

### Manual programming

- Operating elements for programming:
- 1 Upper sensor area
  - 2 LED (yellow / red)

The following table provides an overview of the main programs and the available parameters for programming the fitting manually:

		Parameter:			
Functions	F1	Flush time	1 s                         2 s                         3 s ..15 s		
			P1	P2	P3
	F2	Range	Short	Medium *	Long **
	F3	Stagnation flush	Off *	On, x h after last use	cyclic On, every x h
	F4	Pre-flushing 1 s	Off *	On	
	F5	Stadium mode	Off *	On	
F6	Odour trap flushing	Off *	On		

\*\* Factory setting  
 \*\* Programming example

In the pictures on pages 40 and 41, manual programming is depicted step-by-step. As an example it is shown how to set the "range" function (F1) to "long" (P3).

Programming is carried out in four steps, which are briefly summarised here.

- 1. Start manual programming**  
 Disconnect the power supply — wait at least 20 s — and reconnect the power supply.  
 When the electronics are booting, the LED in the sensor field flashes yellow.  
**Do not put your hands into the sensor area during this phase!**  
 Afterwards the LED is red for max. 7 s.  
 Hold the hand in the sensor area within this red phase (see Fig. top). Programming mode is started.
- 2. Select function (F1 - F6)**  
 The functions are now indicated one at a time by the flashing yellow LED (see table). To select a function, uncover the sensor area when the corresponding code is flashing

- 3. Set parameters**  
 The flashing red LED shows you the currently set parameter (see table). By covering the sensor area again you can set the corresponding parameter. The parameters are indicated one at a time by the flashing red LED (see table). To set a parameter, uncover the sensor area when the corresponding code is flashing
- 4. Start operation**  
 After leaving the sensor area, the programming mode starts once again with a time window of 7 seconds (red LED is on continuously).  
 If the sensor area is not covered during these 7 seconds, the programming is completed. The fitting is now ready for use.



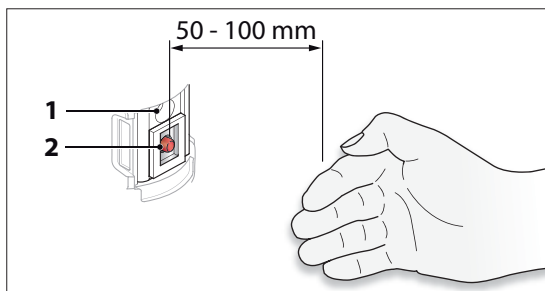

### Programación manual

Elementos de mando para la programación:

- 1 Área superior del sensor
- 2 LED (amarillo/rojo)

La siguiente tabla ofrece un resumen de los programas principales y de los parámetros disponibles para la programación manual del grifo:

		Parámetros:			
Funciones	F1	Tiempo de enjuague	1 s	2 s	3 s ..15 s
			P1	P2	P3
	F2	Alcance	Corto	Medio *	Largo **
	F3	Descarga por inactividad	Desconexión *	Conexión, x h desde el último uso	cíclico conectado, cada x h
	F4	Descarga previa 1 s	Desconexión *	Conexión	
	F5	Modo „Estadio“	Desconexión *	Conexión	
F6	Descarga de bloqueo de olores	Desconexión *	Conexión		

\*\* Ajuste de fábrica

\*\* Ejemplo de programación

En las imágenes de las páginas 40 y 41 se muestra la programación manual paso a paso.

Como ejemplo se utiliza la función cómo ajustar „Alcance“ (F1) a „Largo“ (P3).

La programación se lleva a cabo en cuatro pasos que se muestran resumidos.

#### 1. Iniciar programación manual

Interrumpir la alimentación eléctrica —esperar al menos 20 s— y volver a establecer la alimentación eléctrica. Durante el inicio del sistema electrónico el LED parpadea en el área del sensor rojo/amarillo.

**¡Durante esta fase no toque el área del sensor!**

A continuación se ilumina en rojo el LED durante máx. 7 s. Durante esta fase roja mantenga la mano en el área del sensor (ver fig. arriba). Se inicia el modo de programación.

#### 2. Seleccionar la función (F1 - F6)

Las funciones se señalan ahora sucesivamente al parpadear el LED amarillo (ver tabla). Para seleccionar una función, destape el área del sensor cuando parpadee el código correspondiente.

#### 3. Ajustar parámetros

El LED rojo intermitente le informa del parámetro ajustado en ese momento (ver tabla).

Volviendo a cubrir el área del sensor puede ajustar los parámetros correspondientes. Estos se señalan sucesivamente al parpadear el LED rojo (ver tabla).

Para ajustar un parámetro, destape el área del sensor cuando parpadee el código correspondiente.

#### 4. Establecer la disposición de servicio

Al salir del área del sensor vuelve a iniciarse el modo de programación en un plazo de 7 segundos (iluminación continua del LED rojo).

Si no se cubre el área del sensor durante estos 7 segundos, la programación habrá concluido. El grifo está ahora listo para operar.

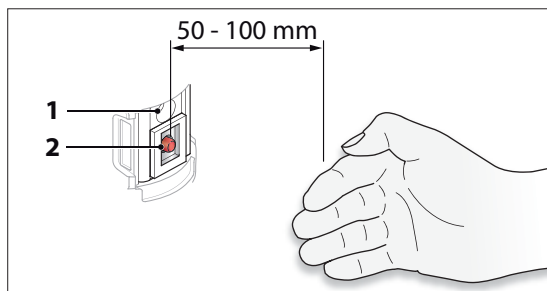

### Programowanie ręczne

Elementy obsługowe do programowania:  
 1 LED (żółta / czerwona)  
 2 Górny obszar czujnika

W poniższej tabeli podano główne programy oraz dostępne parametry do ręcznego programowania armatury:

		Parametr:			
Funkcje	F1	Długość spłukiwania	1 s                         2 s                         3 s ..15 s		
			P1	P2	P3
	F2	Zasięg	Mały	Średni *	Duży **
	F3	Samoczynne spłukiwanie	Wyt. *	Wł. x godz. od ostatniego użycia	cyklicznie wł., co x godz.
	F4	Spłukiwanie wstępne 1 s	Wyt. *	Wł.	
	F5	Tryb stadionowy	Wyt. *	Wł.	
F6	Spłukiwanie syfonu	Wyt. *	Wł.		

\*\* Ustawienie fabryczne

\*\* Przykład programowania

Na rysunkach na stronie 40 i 41 przedstawiono krok po kroku procedurę ręcznego programowania.

Jako przykład zostanie pokazane tu w jaki sposób ustawić funkcję „Zasięg” (F1) na „Duży” (P3).

Programowanie przebiega w czterech krokach przedstawionych tu w skrócie.

#### 1. Uruchomienie programowania ręcznego

Przerwać dopływ prądu — odczekać co najmniej 20 s — i przywrócić dopływ prądu.

Podczas procedury uruchomienia elektroniki miga na czerwono/żółto LED w polu czujnika.

**Nie sięgać podczas tego etapu w obszar czujnika!**

Następnie LED zapali się na czerwono na maks. 7 s. W czasie fazy czerwonej należy trzymać rękę w obszarze czujnika (patrz ilustr. górna). Zostanie uruchomiony tryb programowania.

#### 2. Wybór funkcji (F1 - F4)

Funkcje są teraz sygnalizowane kolejno poprzez miganie żółtej LED (patrz tabela). Aby wybrać funkcję należy odślonić obszar czujnika podczas danego kodu migowego.

#### 3. Ustawienie parametrów

Migająca na czerwono LED informuje o aktualnie ustawionym parametrze (patrz tabela).

Poprzez ponowne zakrycie obszaru czujnika można ustawić odpowiednie parametry. Są one sygnalizowane kolejno poprzez miganie czerwonej LED (patrz tabela). Aby ustawić parametr należy odślonić obszar czujnika podczas danego kodu migowego.

#### 4. Uzyskanie gotowości do użycia

Po opuszczeniu obszaru czujnika następuje ponowne przejście do trybu programowania z okienkiem czasowym trwającym 7 sekund (świecenie ciągłe czerwonej LED).

Jeżeli obszar czujnika nie zostanie zakryty w ciągu 7 sekund, procedura programowania zostaje zakończona. Armatura jest teraz gotowa do użycia.

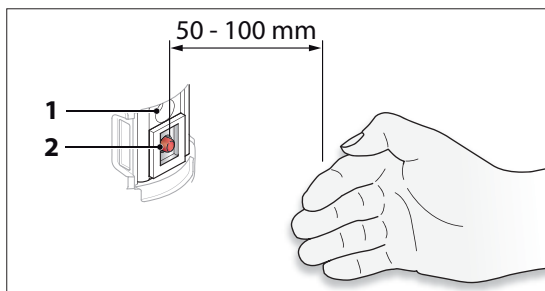

## Manuální programování

Ovládací prvky pro naprogramování:

- 1 Horní rozsah snímače
- 2 Kontrolka LED (žlutá / červená)

Následující tabulka podává přehled hlavních programů u možných parametřů pro manuální naprogramování armatury:

		Parametry:			
Funkce	F1	Doba splachování	1 s               2 s               3 s ..15 s		
			P1 	P2 	P3 
	F2	Dosah	Krátký	Střední *	Dlouhý **
	F3	Výplach stagnující vody	Vypnu-to *	Zap, x hod po posledním použití	cyklické zap, každých x hod
	F4	Předsplachování 1 s	Vypnu-to *	Zap	
	F5	Režim na stadionu	Vypnu-to *	Zap	
	F6	Vypláchnutí sifonu	Vypnu-to *	Zap	

\*\* Nastavení z výrobního závodu

\*\* Příklad naprogramování

Na ilustracích na straně 40 a 41 je krok za krokem zobrazeno manuální programování.

Například je tu zobrazeno, jak se nastavuje funkce „Dosah“ (F1) na „Dlouhý“ (P3).

Programování se provádí ve čtyřech krocích, které jsou zde uvedeny ve zkratce.

- Spustit manuální programování**  
Přerušit přívod elektrického proudu - vyčkejte nejméně 20 s - a pak opět zapněte přívod elektrického proudu.  
Při spuštění elektroniky bliká kontrolka LED ve snímacím poli červeně/žlutě.  
**V této fázi nasahejte do snímacího prostoru!**  
Následně se kontrolka LED rozsvítí červeně na max. 7 s. Během této červené fáze přidržeťte ruku v oblasti snímače (viz. obr. nahore). Spustí se režim programování.
- Zvolte funkci (F1 - F4)**  
Funkce jsou nyní postupně signalizovány blikáním žluté kontrolky LED (viz tabulku).  
Pro výběr funkce uvolněte snímací prostor během příslušného kódu blikání.

- Nastavit parametry**  
Blikáním červené LED budete informováni o aktuálně nastaveném parametru (viz tabulku).  
Po opětovném zakrytím snímacího prostoru můžete nastavit příslušné parametry. Ty jsou nyní postupně signalizovány blikáním červené kontrolky LED (viz tabulku).  
Pro nastavení parametru uvolněte snímací prostor během příslušného kódu blikání.
- Uvedení do provozního stavu**  
Po opuštění snímacího prostoru se opět spustí programovací režim, který trvá 7 sekund (trvale rozsvícená LED).  
Pokud během 7 sekund nezakryjete snímací prostor, programovací režim se ukončí.  
Armatura je nyní připravena k provozu.

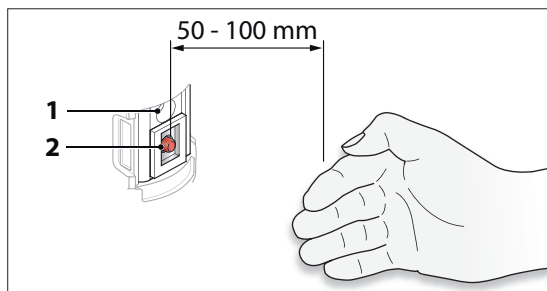

### Programação manual

Elementos de comando para a programação:

- 1 LED (amarelo/vermelho)
- 2 Campo de sensor superior

A tabela seguinte fornece uma sinopse sobre os programas principais e sobre os parâmetros disponíveis para a programação manual da misturadora:

		Parâmetros:			
Funções	F1	Tempo da descarga	1 s  2 s  3 s ..15 s		
			P1	P2	P3
	F2	Alcance	Curto	Médio *	Longo **
	F3	Enxaguamento de estagnação	Desligado *	Ligado, x h após a última utilização	Cíclico ligado, todas as x h
	F4	Pré-descarga 1 s	Desligado *	Ligado	
	F5	Descarga eficiente	Desligado *	Ligado	
	F6	Descarga antidores	Desligado *	Ligado	

\*\* Definições de fábrica

\*\* Exemplo de programação

Nas figuras das páginas 40 e 41 é ilustrada, passo a passo, a programação manual. Exemplarmente é aqui explicado como a função „Alcance“ (F1) é ajustada em „Longo“ (P3).

A programação é efetuada em quatro passos, os quais são aqui resumidos.

1. **Iniciar a programação manual**  
Interromper a alimentação elétrica — aguardar pelo menos 20 s — e voltar a ligar a alimentação elétrica. Durante o arranque do sistema eletrónico, o LED pisca vermelho/amarelo no campo do sensor.  
**Durante esta fase não se deve colocar as mãos na área do sensor!**  
De seguida, o LED brilha vermelho durante máx. 7 s. Posicionar a mão na área do sensor, durante esta fase vermelha (ver fig. em cima). O modo de programação é iniciado.
2. **Selecionar a função (F1-F4)**  
As funções são agora sinalizadas sequencialmente através da iluminação intermitente do LED amarelo (ver tabela). Para selecionar a respetiva função deve destapar-se a área do sensor durante a sinalização do respetivo código intermitente.

3. **Ajustar os parâmetros**  
A iluminação intermitente do LED vermelho informa sobre o atual parâmetro ajustado (ver tabela).  
Cobrindo a área do sensor poderá ajustar os respetivos parâmetros. Estes são sinalizados sequencialmente através da iluminação intermitente do LED vermelho (ver tabela).  
Para ajustar o respetivo parâmetro deve destapar-se a área do sensor durante a sinalização do respetivo código intermitente.
4. **Restabelecer a operacionalidade**  
Após sair da área do sensor, o modo de programação é reiniciado em ciclos de 7 segundos (iluminação contínua do LED vermelho). O processo de programação é concluído, se a área do sensor não for coberta dentro de 7 segundos. A misturadora está agora operacional.

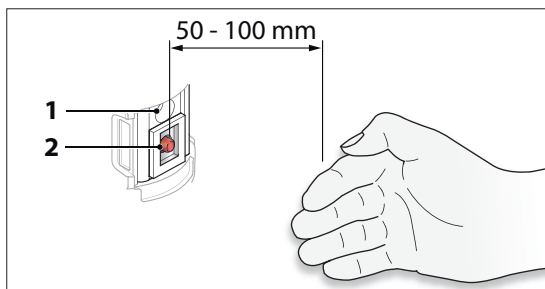

### Programare manuală

Elemente de meniu destinate programării:  
 1 Câmpul superior al senzorului  
 2 LED-uri (galben/roșu)

Tabelul de mai jos oferă o privire de ansamblu asupra programelor principale și parametrilor disponibili pentru programarea manuală a armăturii:

		Parametri:			
Funcții	F1	Durata de spălare	1 s  2 s  3 s ..15 s		
			P1	P2	P3
	F2	Raza de acțiune	Scurt	Mediu *	Lungă **
	F3	Spălare stagnare	Oprit *	Pornit, x h după ultima utilizare	Ciclic pornit, la fiecă x h*
	F4	Prespălare 1 s	Oprit *	Pornit	
	F5	Mod de funcționare Stadion	Oprit *	Pornit	
F6	Spălare cu obturator de miros	Oprit *	Pornit		

\*\* Setări din fabrică

\*\* Exemplu de programare

În imaginile de la pagina 40 și 41 este prezentată programarea manuală pas cu pas.

De exemplu aici se arată cum funcția „Raza de acțiune” (F1) este reglată pe poziția „Lungă” (P3).

Programarea se realizează în patru pași, care sunt descriși pe scurt aici.

**1. Pornirea programării manuale**  
 Întrerupeți fluxul de cu ent - așteptați cel puțin 20 s - și reconectați fluxul de cu ent. În timpul procesului de pornire al electronicii, LED-ul clipește roșu/galben în câmpul senzorului.

**La această fază, nu puneți mâinile în zona senzorului!**

La final, LED-ul luminează oșu pentru max. 7 s. Țineți mâna în zona senzorului pe perioada acestei faze roșii (vezi Fig. de mai sus). Se pornește modul de programare.

**2. Se selectează funcția (F1-F4)**  
 Funcțiile sunt acum semnalizate una după alta prin clipirea LED-ului galben (vezi tabelul). Pentru selectarea unei funcții eliberați zona senzorului în timpul acționării codului de clipire respectiv.

**3. Reglarea parametrilor**  
 Prin clipirea LED-ului roșu, sunteți informat asupra parametrului reglat la un moment dat (vezi tabelul). Prin reacoperirea zonei senzorului puteți regla parametrul corespunzător. Aceștia sunt acum semnalizați unul după altul prin clipirea LED-ului roșu (vezi tabelul). Pentru selectarea unui parametru eliberați zona senzorului în timpul acționării codului de clipire respectiv.

**4. Realizarea stării de disponibilitate a funcționării**  
 După ce a fost părăsită zona senzorului, modul de programare reîncepe cu fereastra de timp de 7 secunde (luminare continuă a LED-ului roșu). În cazul în care senzorul nu este acoperit în decursul celor 7 secunde, procesul de programare este încheiat. Armătura este acum gata de funcționare.

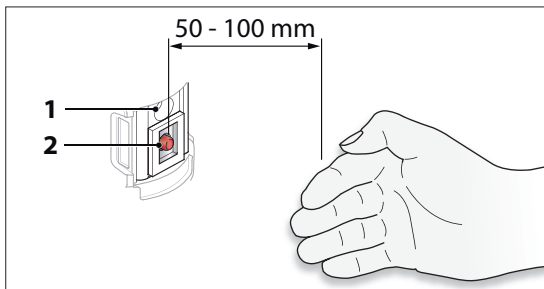

**Kézi programozás**

- Kezelelemek a programozáshoz:
- 1 Felső érzékelő tartomány
- 2 LED (sárga / piros)

A következő táblázat áttekintést nyújt a szerelvény kézi programozásához szükséges főprogramokról és rendelkezésre álló paraméterekről:

		Paraméte- rek:			
<b>Funkciók</b>	F1	Öblítési idő	1 mp  2 mp  3 mp ..15 mp		
	F2	Hatótávolság	Rövid	Közepes *	Hosszú **
	F3	Pangási öblítés	Ki *	Be, x órával az utolsó használat után	ciklikusan Be, x óránként
	F4	Előöblítés 1 mp	Ki *	Be	
	F5	Stadionüzem	Ki *	Be	
	F6	Büzelző-öblítés	Ki *	Be	

A(z) 40 és 41 oldalakon lévő ábrákon a kézi programozás lépésről lépésre megtalálható.  
Példaként bemutatjuk, hogyan kell beállítani a "Hatótávolság" (F1) funkciót a "Hosszú" (P3) opcióra.

\*\* Gyári beállítás  
\*\* Programozási példa

A programozás négy lépésben történik, amit itt röviden összefoglalunk.

- Kézi programozás indítása**  
Szakítsa meg az áramellátást — várjon legalább 20 mp-et — majd állítsa vissza az áramellátást.  
Az elektronika indítási folyamata közben az érzékelő mezőben lévő LED piros/sárgán villog.  
**Ebben a fázisban ne érjen az érzékelő mezőbe!**  
Azután a LED max. 7 mp-ig pirosan világít. Letakarás Tartsa ebben a piros fázisban a kezét az érzékelő tartományban (lásd a fenti ábrát). A programozási mód elindul.
- A funkció (F1 - F6) kiválasztása**  
A funkciókat most egymás után a sárga LED villogása jelzi (lásd a táblázatot). Egy funkció kiválasztásához az adott villogókód alatt tegye szabaddá az érzékelő tartományt.

- Paraméterek beállítása**  
A piros LED villogásával tájékozódhat az aktuálisan beállított paraméterről (lásd a táblázatot).  
Az érzékelő tartomány újbóli letakarásával beállíthatja a megfelelő paramétert. Ezeket egymás után a piros LED villogása jelzi (lásd a táblázatot).  
Egy paraméter beállításához az adott villogókód alatt tegye szabaddá az érzékelő tartományt.
- Üzemkészég létrehozása**  
Az érzékelő tartomány elhagyása után a programozási üzemmód ismét a 7 másodperces időablakkal kezdődik (a piros LED tartós világítása).  
Amennyiben az érzékelőt 7 mp-en belül nem takarja le, a programozási folyamat lezárul.  
A szerelvény most üzemkész.

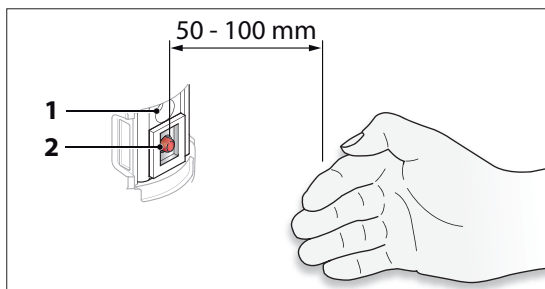

### Программирование вручную

Элементы управления для программирования:

- 1 Верхняя зона действия датчика
- 2 Светодиод (желтый / красный)

В следующей таблице приводится обзор по главной программе и доступным параметрам для программирования арматуры вручную:

		Параметры:			
Функции	F1	Длительность смыва	1 с  2 с  3 с ..15 с		
	F2	Дальность действия	Близкое расстояние	Среднее расстояние *	Большое расстояние <input type="checkbox"/>
	F3	Промывка от застоя	Выкл *	Вкл, через x ч после последнего использования	Циклически каждые x
	F4	Предварительная промывка 1 с	Выкл *	Вкл	
	F5	Режим стадиона	Выкл *	Вкл	
	F6	Промывка канализационного затвора	Выкл *	Вкл	

На рисунках на стр. 40 и 41 представлено пошаговое программирование вручную. Например, здесь показано, каким образом функция „Дальность действия“ (F1) устанавливается на пункт „Большое расстояние“ (P3).

\*\* Заводская настройка

\*\* Пример программирования

Программирование выполняется в четыре шага, которые сведены здесь в краткой форме.

- 1. Запуск программирования вручную**  
 Прерывание подачи электропитания — обождать не менее 20 с — и возобновить подачу электропитания.  
 Во время процесса запуска электронной схемы мигает светодиод (красный / желтый) в поле датчиков.  
**На этой фазе не входите в зону действия датчика!**  
 В заключение светодиод (красный) светится постоянно в течение макс. 7 с. В течение этой „красной“ фазы держите руку в зоне действия датчика (см. рис. сверху).. Режим программирования запускается.
- 2. Выбор функции (F1 - F6)**  
 Теперь эти функции сигнализируются последовательно посредством мигания желтого светодиода (см. таблицу). Для выбора какой-либо функции откройте зону действия датчика во время соответствующего кода мигания.

- 3. Установка параметров**  
 Посредством мигания красного светодиода Вам предоставляется информация о текущем установленном параметре (см. таблицу). Путем нового накрывания зоны действия датчика Вы можете установить соответствующие параметры. Эти функции сигнализируются последовательно посредством мигания красного светодиода (см. таблицу).  
 Для установки какого-либо параметра откройте зону действия датчика во время соответствующего кода мигания.
- 4. Создание готовности к работе**  
 После выхода из зоны действия датчика режим программирования начинается снова с промежуток времени в 7 секунд (продолжительное свечение красного светодиода). Если датчик не накрывается в течение 7 секунд, то процесс программирования завершается. Теперь арматура готова к работе.

1.

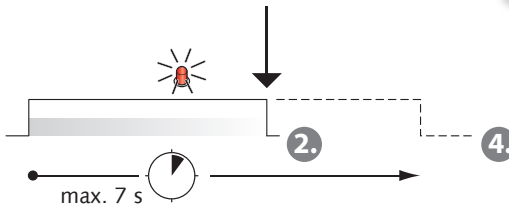
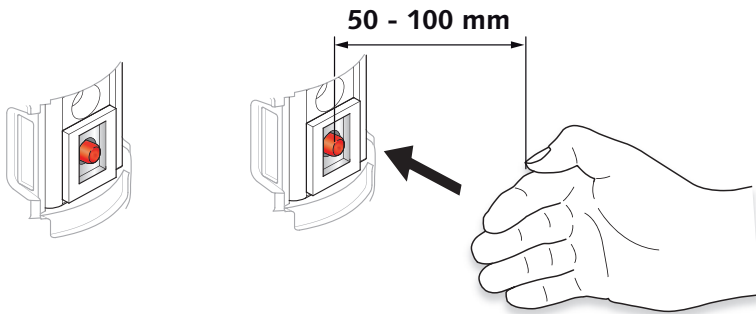
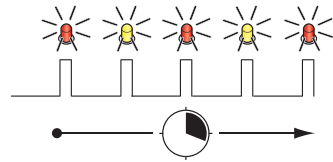
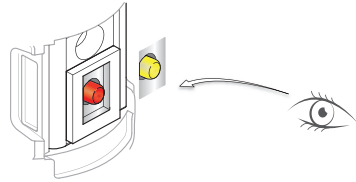
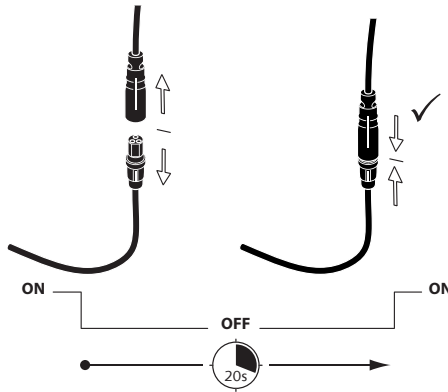
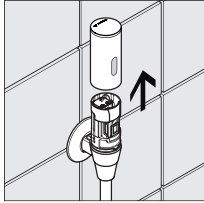



2.

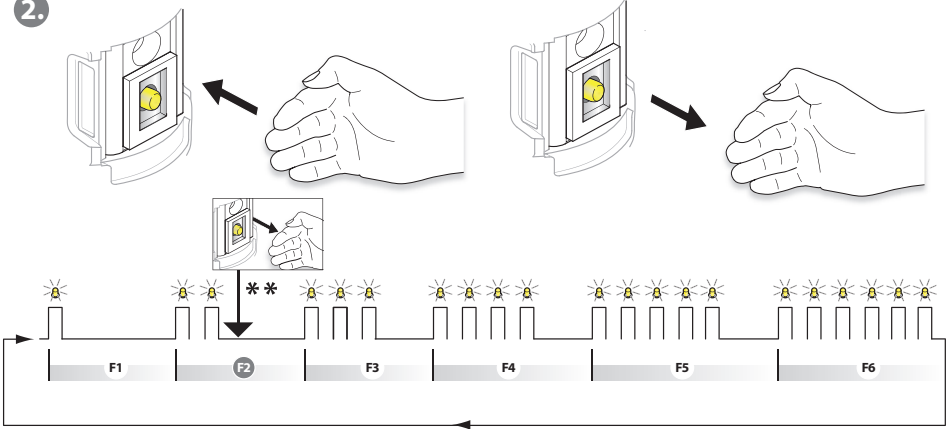

3.

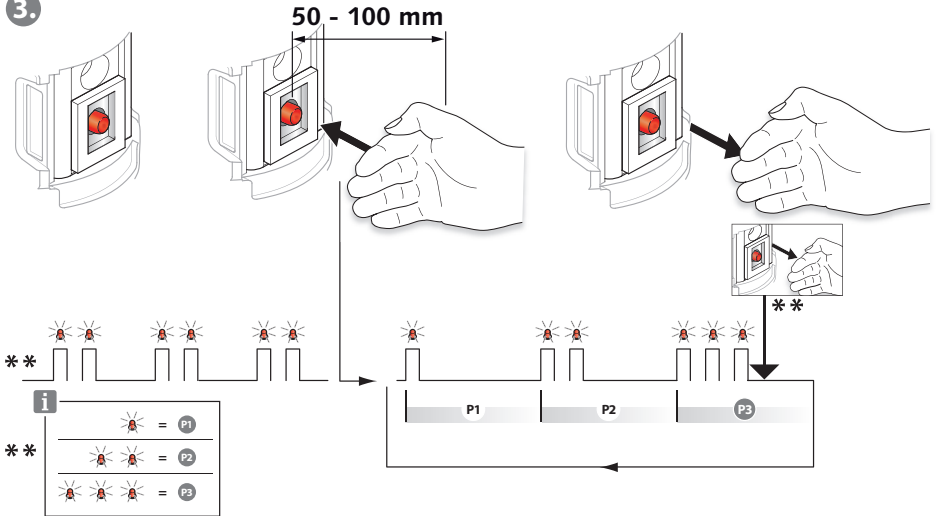

4.

Test

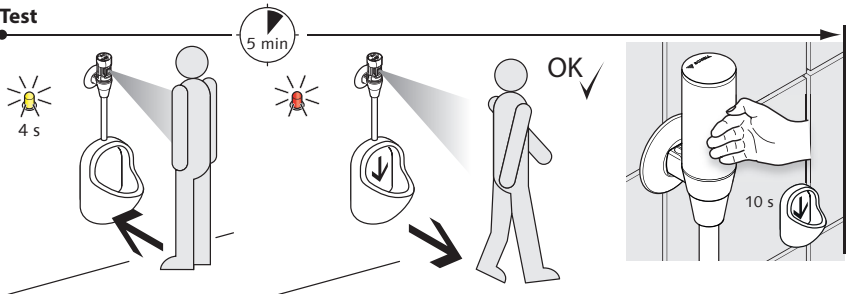

## Eingestellte Parameter / Ingestelde parameters Paramètres réglés / Set parameters

- DE** Die eingestellten Parameter können durch Blinkcodes an der Armatur abgelesen (siehe „Manuelle Programmierung“ oder mit dem Bluetooth®-Modul # 00 916 00 99) und der SSC-Software ausgelesen werden. Diese steht unter [www.schell.eu](http://www.schell.eu) zum Download zur Verfügung.  
Tragen Sie die eingestellten Parameter in die nebenstehende Tabelle ein.
- NL** De ingestelde parameters kunnen door knippercodes aan de kraan afgelezen (zie „Handmatige programmering“ of met een Bluetooth®-Modul # 00 916 00 99) en de SSC-software uitgelezen worden. Deze staat onder [www.schell.eu](http://www.schell.eu) voor download ter beschikking.  
Voer de ingestelde parameters in in de tabel hiernaast.
- FR** Les paramètres réglés peuvent être consultés au moyen des clignotements sur le robinet (cf. «Programmation manuelle» ou au moyen le Module-Bluetooth® SSC (# 00 916 00 99) et du logiciel SSC). Celui-ci est disponible pour le téléchargement sur le site [www.schell.eu](http://www.schell.eu).  
Consignez les paramètres réglés dans le tableau ci-contre.
- EN** The set parameters can be read by means of the flashing codes on the fitting (see “Manual programming” or by means of the SSC Bluetooth®-Module # 00 916 00 99) and the SSC-software. This software is available for download at [www.schell.eu](http://www.schell.eu).  
Enter the parameters set in the adjacent table.
- ES** Los parámetros ajustados pueden leerse mediante códigos parpadeantes en el grifo (ver „Programación manual “ o con un módulo SSC Bluetooth® # 00 916 00 99) y el software SSC. Este puede descargarse en [www.schell.eu](http://www.schell.eu).  
Introduzca los parámetros ajustados en la tabla contigua.
- PL** Ustawione parametry można odczytać w oparciu o kody migowe na armaturze —(patrz „Programowanie ręczne“ lub za pomocą modułu SSC Bluetooth® # 00 916 00 99) i oprogramowania SSC. Można je pobrać ze strony pod adresem [www.schell.eu](http://www.schell.eu).  
Wpisać ustawione parametry w tabeli obok.
- CZ** Nastavené parametry lze stanovit na armatuře podle kódů blikání —(viz „Manuální programování “ nebo načtením pomocí modul SSC Bluetooth® # 00 916 00 99) a softwaru SSC.  
Software je ke stažení na adrese [www.schell.eu](http://www.schell.eu).  
Zadejte nastavené parametry do vedlejší tabulky.
- PT** Os parâmetros ajustados podem ser identificados através dos códigos intermitentes na misturadora — (ver „Programação manual“ ou podem ser transferidos e analisados com um módulo SSC Bluetooth # 00 916 00 99) e com o software SSC. O software pode ser descarregado em [www.schell.eu](http://www.schell.eu).  
Inserir os parâmetros ajustados na tabela seguinte.



.....  
 .....  
 .....

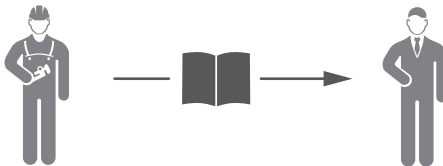

## Parametrii reglați / Beállított paraméterek Установленные параметры

- RO** Parametrii reglați pot fi citiți pe armătură prin coduri de clipire (vezi „Programarea manuală” sau cu un modul SSC Bluetooth® # 00 916 00 99) și prin software-ul SSC. Acesta este disponibil prin descărcare de pe pagina [www.schell.eu](http://www.schell.eu). Înregistrați parametrii reglați în tabelul de alături.
- HU** A beállított paraméterek a szerelvényen lévő villogóköddel leolvashatók (lásd "Kézi programozás" vagy egy SSC Bluetooth®-Modul # 00 916 00 99) és az SSC-szoftverrel kiolvashatók. Ezt a [www.schell.eu](http://www.schell.eu) oldalról lehet letölteni. Írja be a beállított paramétereket az itt látható táblázatba.
- RU** Установленные параметры можно считать с помощью кодов мигания на арматуре (см. раздел „Программирование вручную” или прочитать с помощью модуля SSC Bluetooth® # 00 916 00 99) и программы SSC. Эта программа доступна для загрузки на сайте [www.schell.eu](http://www.schell.eu).  
Внести установленные параметры в соседнюю таблицу.

Parametrii reglați / Beállított paraméterek  
 Установленные параметры

 \_\_\_\_\_ s

  \_\_ h   1/ \_\_ h \_\_\_\_\_ s  0 (off)

  I (on)  0 (off)

  I (on)  0 (off)

  I (on) \_\_\_\_\_ s  0 (off)

  I (on) \_\_\_\_\_ h  0 (off)

 .....

.....

.....

.....

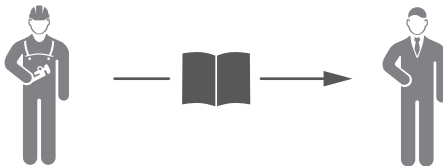

 \_\_\_\_\_

 \_\_\_\_\_

 \_\_\_\_\_

 \_\_\_\_\_

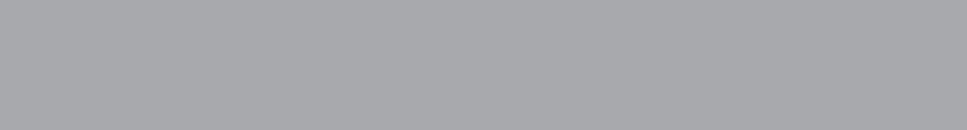

A series of 20 horizontal lines spaced evenly down the page, providing a template for writing.



---

---

---

---

---

---

---

---

---

---

---

---

---

---

---

---

---

---

---

---

---

---

---

---

---

---

---

---

---

SCHELL GmbH & Co. KG  
Raiffeisenstraße 31  
57462 Olpe  
Germany  
Telefon +49 27 61 / 8 92-0  
Telefax +49 27 61 / 8 92-199  
info@schell.eu  
www.schell.eu

